

Telescopische afzuigkap

HNT61110X

ARTNR: 111065

RRP* : 219,99 €

TELESCOPISCHE AFZUIGKAP INOX

Active line

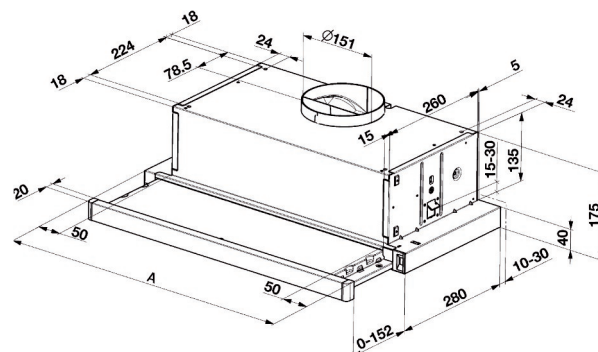

D

- Breedte (cm) : 60
- Aantal snelheden : 3
- Geluidsniveau max. (druk) gebaseerd op dbA 3 : 63
- Aantal motoren : 1
- Afvoer of recirculatie
- Koolstoffilter in optie : 2
- Metalen filtercassette : 1
- Totaal vermogen (W) : 131
- Energieklasse : D
- Uitschuifbare damp scherm
- Metalen filter kan gereinigd worden in de vaatwasser
- Verlichting : 2 x 3 W LED
- Diameter afvoer (mm) : 120
- Jaarlijks energieverbruik (kWh) : 69.2
- Diameter afvoer (mm)
- Jaarlijks verbruik (kWh) : 69.2
- Gewicht (Kg) : 8.4
- Afmetingen (H x B x D) : 18 x 60 x 30.5

Opties	Artnr.	Prijs	Omschrijving
MF9197060804 HNT VAST	115914	12,99	Metalen filter vast
MF9197060805 HNT MOBIEL	115915	21,99	Metalen filter mobiel
KF9189205715 HNT	115916	27,99	Koolstoffilter

