

Lave-linge automatique

**Automatische
wasmachine**

WAF 7360 A

**Mode d'emploi
Handleiding**

Blomberg

Français

Nederlands



Ce produit est marqué du symbole du tri sélectif, relatif aux déchets d'équipements électriques et électroniques. Cela signifie que ce produit doit être pris en charge par un système de collecte sélectif conformément à la directive européenne 2002/96/CE, afin de pouvoir être recyclé ou démantelé dans le but de réduire tout impact sur l'environnement.

Attention les produits électroniques n'ayant pas fait l'objet d'un tri sélectif sont potentiellement dangereux pour l'environnement et la santé humaine en raison de la présence potentielle de substances dangereuses.



Dit product bevat het symbool voor selectief sorteren van afval van elektrische uitrustingen en elektronica (WEEE).

Dit betekent dat dit product moet worden gehanteerd overeenkomstig de Europese richtlijn 2002/96/EC ten einde te worden gerecycleerd of gedemonteerd om de impact op het milieu te minimaliseren. Voor meer informatie, neem a.u.b. contact op met uw plaatselijke of regionale overheid.

Elektronische producten die niet selectief gesorteerd worden, zijn potentieel gevaarlijk voor het milieu en de gezondheid van de mens omwille van de aanwezigheid van gevaarlijke stoffen.

A lire en premier !

Chère cliente,
cher client,

Avec l'achat de cet appareil, vous avez opté pour une technologie de lavage des plus modernes, d'excellente qualité, de longévité élevée, de grande sûreté de fonctionnement et de confort d'utilisation optimal.

- Veuillez vérifier en premier lieu que la machine n'a pas été endommagée pendant le transport.
- Si vous constatez des dommages dus au transport, veuillez vous adresser aussitôt à votre revendeur ou votre point de vente. Ne mettez pas la machine en service !

Cette notice d'utilisation...



...doit vous permettre d'utiliser la machine rapidement et en toute sécurité.

- Lisez ce mode d'emploi avant d'installer la machine et de la mettre en marche.
- Observez en particulier les consignes de sécurité.
- Conservez le mode d'emploi afin de pouvoir la consulter ultérieurement.
- Remettez-le également aux autres utilisateurs éventuels.
- Veuillez également lire toute la documentation qui vous est remise avec la machine en dehors du mode d'emploi.

Veillez noter que ce mode d'emploi est valable pour plusieurs modèles. Les différences entre modèles sont clairement soulignées.

Explication des symboles

Les symboles suivants sont utilisés dans le présent mode d'emploi :

-  Attention à la tension électrique. Danger de mort !
-  Attention à d'autres dommages corporels ou matériels.
-  Information importante ou conseil pratique.

Contenu

Vue d'ensemble de la machine	2
Vue d'ensemble des options	3
La sécurité d'abord	4
Mise au rebut	5
Installation	5
Démontage des sécurités de transport	5
Emplacement correct de montage	6
Mise en place de la machine	6
Raccordement de l'arrivée d'eau	6
Raccordement de l'arrivée d'eau	7
Branchement électrique	8
Première utilisation	8
Préparatifs avant le lavage	9
Tri du linge	9
Préparation du linge	9
Quantité de linge adéquate	10
Porte	10
Lessive et produits d'entretien	10
Le bac à produits	10
Doseurs	11
Lessive liquide	11
Choix de la lessive	11
Dosage de la lessive	11
Assouplissant	11
Amidon	11
Programmes	12
Sélecteur de programmes	12
Programmes de base	12
Programmes spéciaux	12
Fonctions optionnelles	13
Les touches	13
Prélavage	13
Intensif	13
Rinçage plus	13
Repassage facile	13
Gain de temps	13
Sécurité enfants	13
Sélection de l'essorage	14
Afficheur	14
Départ différé	15
Déroulement du programme	16
Voyants	16
Mode d'emploi sommaire pour l'utilisation quotidienne	17
Tableau des programmes	19
Nettoyage et entretien	21
Problèmes et dérangements	24
Conseils en cas de taches	25
Caractéristiques techniques et consommation	26

Vue d'ensemble de la machine

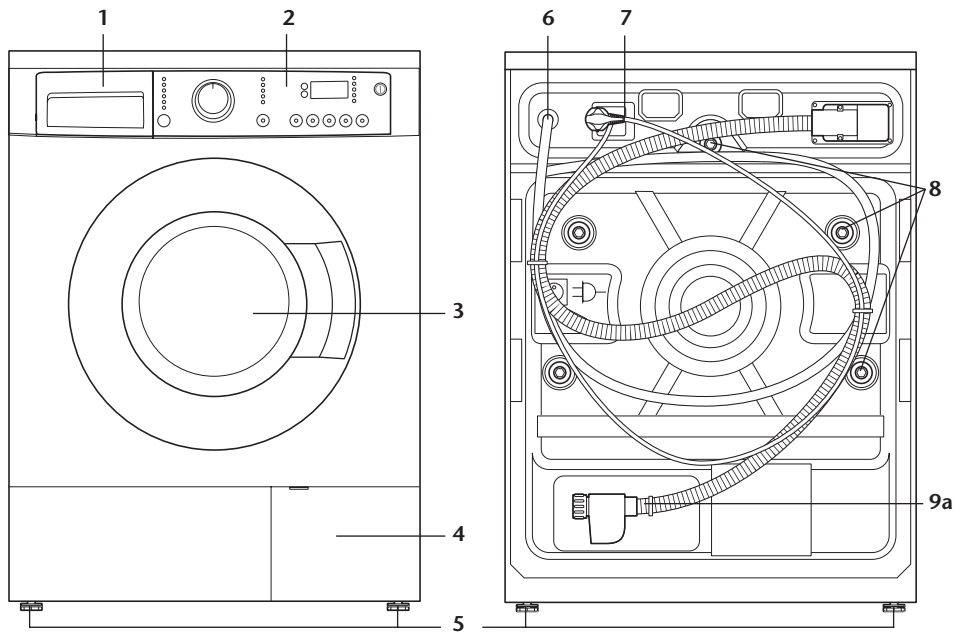

- 1 Bac à produits
- 2 Bandeau de commande
- 3 Porte avec système d'ouverture automatique
- 4 Volet d'entretien avec filtre de vidange
- 5 Pieds réglables en hauteur

- 6 Tuyau de vidange
- 7 Câble secteur
- 8 Sécurités de transport
- 9a Tuyau d'arrivée d'eau avec sécurité "Aquasafe+"
- 9b Tuyau d'arrivée d'eau avec sécurité "Aquasafe" (alternative à 9a, livraison dans tambour)

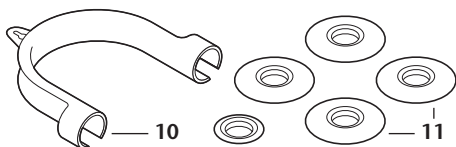
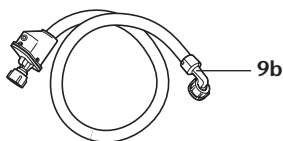

Accessoires (dans le sachet livré avec la machine) :

- 10 Support du tuyau de vidange
- 11 Cinq capuchons pour les ouvertures dans la paroi arrière

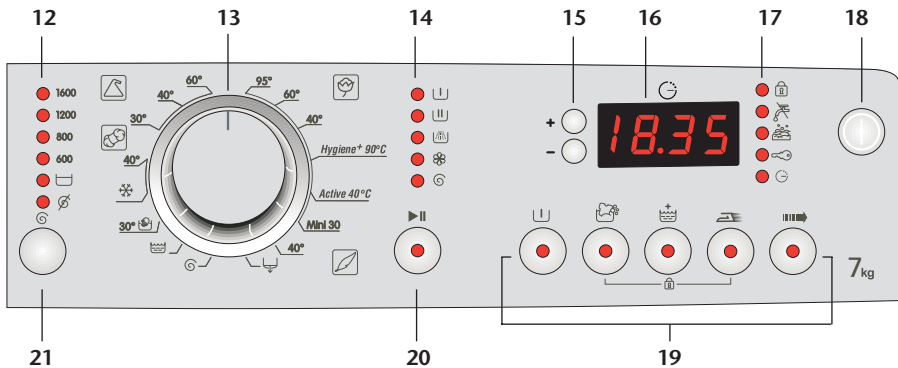

12 Indicateur de sélection de l'essorage

13 Sélecteur de programme

14 Déroulement du programme

15 Départ différé

16 Afficheur

17 Voyants

18 Marche/ Arrêt

19 Fonctions optionnelles

20 Départ/Pause

21 Touche de sélection de l'essorage

Vue d'ensemble des options

Option	Fonction	Modèle
		WAF 7360 A
Aquasafe	En cas de fuite, l'arrivée d'eau est bloquée mécaniquement.	●
Aquasafe+	En cas de fuite, l'arrivée d'eau est bloquée électriquement.	
Aquaround	L'utilisation du détergent est optimale grâce au brassage de l'eau dans le tambour.	●
Sensorinse	En cas de présence de résidus de lessives après les rinçages, la machine en déclenche d'autres.	

La sécurité d'abord

Il est impératif de respecter les consignes ci-dessous. Nous rejetons toute responsabilité pour les dommages corporels et matériels en cas de non-observation.

Utilisation

- Cette machine a uniquement été conçue pour laver, rincer ou essorer des textiles arborant le label lavable en machine.
- N'utiliser que des lessives, des produits d'entretien et des additifs appropriés à un lavage en machine.
- Il est impératif de respecter les consignes d'entretien du linge et les instructions des fabricants de lessive.

Consignes de sécurité

- Ne raccorder la machine qu'à une prise de courant de sécurité efficacement protégée et installée conformément à la réglementation en vigueur.
- ⚠ Le tuyau d'arrivée avec Aquasafe+ comprend des pièces sous tension. Ne pas endommager le tuyau et Aquasafe+ ! Risque d'électrocution ! Quand le tuyau d'arrivée est endommagé, ne pas utiliser la machine et informer le service après-vente.
- Les tuyaux d'arrivée et de vidange de l'eau doivent être bien arimés et toujours en excellent état.
- ⚠ Si l'eau s'évacue dans le lavabo ou la baignoire, ne pas les utiliser pendant le fonctionnement de la machine. Le lavage à haute température peut provoquer des brûlures !
- ⚠ Ne jamais ouvrir la porte ou dévisser le filtre de vidange quand il y a encore de l'eau dans le tambour (par ex. après une coupure d'électricité). Risque d'inondation ou de brûlure avec l'eau de lessive chaude !
- ⚠ Ne jamais ouvrir la porte verrouillée en usant de la force ! Informer le service après-vente s'il est impossible d'ouvrir la porte quelques minutes après la fin du programme.

- ⚠ Ne procéder en aucun cas à un nettoyage à sec de la machine ! Risque d'incendie ou d'explosion !
 - Rincer abondamment à l'eau claire les textiles pré-traités avec des détergents (benzine, détachant, etc.).
- ⚠ Ne jamais nettoyer la machine au jet d'eau ! Risque d'électrocution ! Débrancher l'alimentation électrique avant tout nettoyage de la machine.
- Ne jamais manipuler la fiche secteur avec des mains humides ! Ne jamais tirer directement sur le câble mais sur la fiche secteur.
- ⚠ Ne pas utiliser la machine si le câble ou la fiche secteur sont défectueux ou si la machine est endommagée ! Risque d'électrocution !
 - En cas de dysfonctionnements impossibles à éliminer selon les instructions contenues dans ce mode d'emploi : Arrêter la machine, la débrancher, fermer le robinet d'arrivée d'eau, informer le service après-vente.
- ⚠ Ne jamais réparer la machine vous-même ! Vous pourriez mettre votre vie et celle d'autrui en danger ! Seul un électricien qualifié comme ceux de notre service après-vente est habilité à réparer des appareils électriques.

Quand il y a des enfants dans la maison/l'appartement...

- Tenir les enfants à distance ! Les appareils électriques ne sont pas des jouets.
- Débrancher la machine quand elle n'est pas utilisée.
- Maintenir la porte fermée quand vous quittez la pièce.

Mise au rebut

Que faire de l'emballage ?

⚠ Les emballages peuvent être dangereux pour les enfants. Veuillez les conserver hors de portée des enfants ou les éliminer conformément à la réglementation.

L'emballage est constitué de matériaux recyclables.

- Trier les emballages avant de les jeter.
 - Les éléments en Styropor® et les films plastiques iront au recyclage d'emballages ;
 - lames de bois à mettre aux ordures encombrantes.

i Les emballages ne sont pas à éliminer avec les ordures ménagères !

Que faire de votre ancienne machine ?

Soyez respectueux de l'environnement.

- Renseignez-vous auprès de votre revendeur ou des services techniques de votre ville sur les possibilités de mise au rebut de votre ancienne machine.

⚠ Avant de remettre votre machine aux ordures encombrantes, la débrancher, couper le câble secteur au ras de la machine et rendre le dispositif de fermeture de la porte inutilisable afin de limiter les risques pour les enfants.

Installation

Démontage des sécurités de transport

⚠ Avant la première mise en marche de la machine, retirer impérativement les sécurités de transport ! Elles endommageraient sinon la machine.

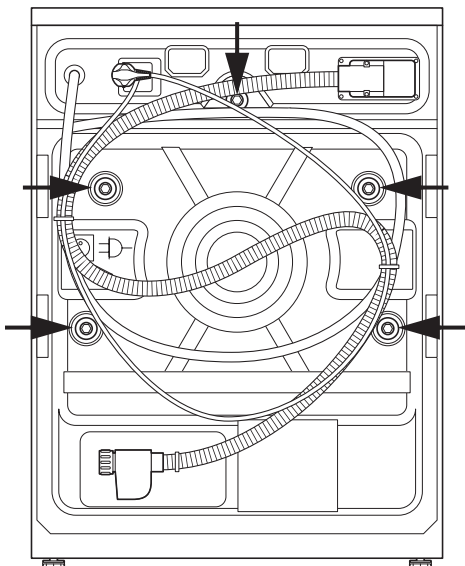

Outil nécessaire :
clé universelle de 10 mm.

1. Desserrer les cinq vis avec la clé jusqu'à ce qu'elles tournent librement.

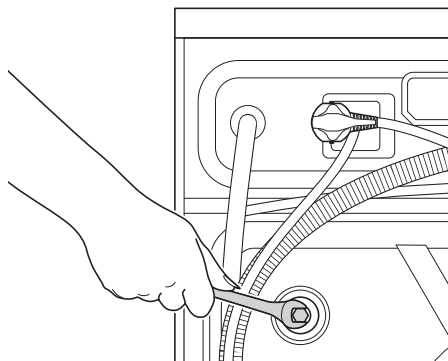

2. Extraire les sécurités transport en les faisant légèrement tourner.

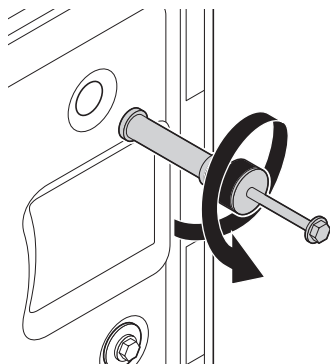

3. Poser les cinq capuchons (du sachet livré avec la machine) sur les ouvertures de la face arrière de la machine et les enfoncer à l'aide d'un outil (p. ex. manche d'un tournevis). Le capuchon le plus petit est destiné à l'ouverture supérieure.

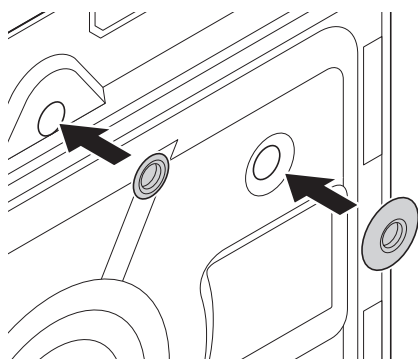

Veillez conserver les sécurités de transport.

- Vous en aurez besoin en cas de transport ultérieur de la machine (p.ex. lors d'un déménagement) !

⚠ Ne transportez jamais la machine sans ces sécurités !

Emplacement correct de montage

Placez la machine sur un sol stable et horizontal dans un endroit hors-gel.

⚠ S'il y a risque de gel, vidanger impérativement l'eau résiduelle (voir "Nettoyage et entretien").

⚠ Le sol doit pouvoir supporter le poids de la machine en service !

Si p. ex. vous superposez le lave-linge à un sèche-linge, ceux-ci peuvent atteindre, chargés, un poids total de 180 kg.

Important :

- Ne pas poser la machine sur le câble secteur.
- Laisser un espace d'au moins 1 cm entre la machine et les cloisons ou d'autres meubles.
- N'installer la machine que sur un sol dur, et non sur une moquette ou un tapis à poils longs.

Mise en place de la machine

⚠ Ne pas utiliser d'outil pour desserrer les contre-écrous afin de ne pas les endommager.

1. Desserrer les contre-écrous des pieds de la machine.

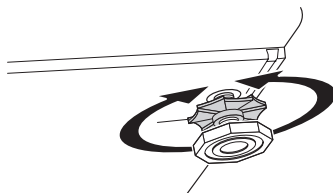

2. Ajuster les pieds de façon à ce que la machine soit à l'horizontale et stable.
3. Important : resserrer tous les contre-écrous.

Raccordement de l'arrivée d'eau

Il est possible de raccorder la machine aux robinets d'arrivée d'eau présentant un nez fileté de 3/4 de pouce.

Important :

- Prendre en considération la pression d'eau admissible (voir "Caractéristiques techniques"). Monter un manodétendeur lorsque la pression de l'eau est trop importante.
- Ne pas raccorder la machine sur un chauffe-eau (instantané ou exempt de pression) car la pression serait alors insuffisante.

- Se renseigner sur les rallonges de tuyaux auprès du service après-vente. Ne pas utiliser de rallonges bricolées avec des colliers de serrage ou autres !
- N'employer que le tuyau neuf livré avec la machine, et non un tuyau usagé !
- Veiller à ce que le tuyau posé ne soit pas plié !

⚠ Ne pas utiliser d'outil pour serrer !

1. Si le tuyau d'arrivée d'eau n'est pas encore monté, visser avec fermeté l'extrémité coudée à la main au dos de la machine (pas avec Aquasafe+).

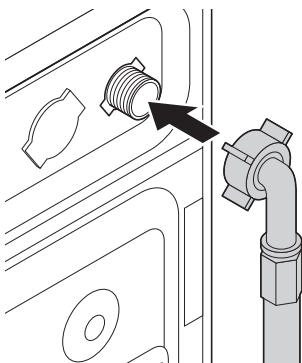

2. Bien visser l'extrémité du tuyau d'arrivée de l'Aquasafe ou de l'Aquasafe+ à la main (suivant le modèle) sur le robinet d'arrivée d'eau.

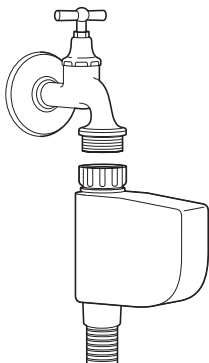

i Le système Aquasafe ou Aquasafe+ (selon le modèle) ferme l'arrivée d'eau quand votre tuyau présente une fuite.

3. Ouvrir entièrement le robinet d'arrivée d'eau et vérifier l'étanchéité des raccords ; refermer le robinet. Resserer les raccords filetés et réajuster les joints si nécessaire.

Raccordement de l'arrivée d'eau

Vous pouvez accrocher le tuyau de vidange sur le bord d'un évier, d'un lavabo ou d'une baignoire – ou le raccorder directement au système d'écoulement des eaux (siphon).

Important :

- Poser le tuyau de vidange à moins de 100 cm du sol afin que la pompe de vidange puisse fonctionner correctement. La hauteur minimale de 40 cm doit impérativement être atteinte pour que l'eau ne s'échappe pas.

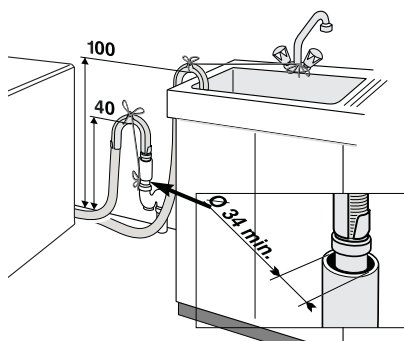
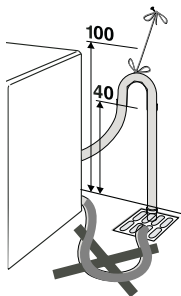

- L'eau doit pouvoir s'écouler sans obstacle. Les lavabos avec un écoulement de faible diamètre sont inadaptés.

- L'extrémité du tuyau de vidange ne doit pas tremper dans l'eau évacuée.
- Se renseigner sur les rallonges de tuyaux auprès du service après-vente. Ne pas utiliser de rallonges bricolées avec des colliers de serrage ou autres !
- N'employer que le tuyau neuf livré avec la machine, et non un tuyau usagé !
- Veiller à ce que le tuyau posé ne soit pas plié !

Fixation du support à tuyau :

1. Fixer l'extrémité du tuyau sur le coude en plastique fourni avec la machine.

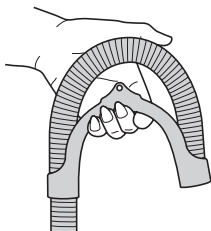

2. Suspendre le tuyau de vidange équipé de son support par-dessus le bord de l'évier ou de la baignoire et le fixer dans cette position pour l'empêcher de glisser – par exemple en l'enchaînant au robinet.

Raccordement fixe à un siphon :

-  Il est recommandé de s'adresser à un installateur sanitaire pour effectuer ce raccordement afin d'empêcher que le tuyau ne glisse. Risque d'inondation !

Branchement électrique

Ne raccorder la machine qu'à une prise de courant de sécurité efficacement protégée et installée conformément à la réglementation en vigueur.

Important :

- Le branchement doit répondre aux normes du pays et aux prescriptions de l'entreprise d'électricité (E.D.F. pour la France).
- La fiche secteur doit rester accessible une fois la machine installée.
- La tension et la protection par fusibles de la machine sont indiquées sur la

plaque signalétique au dos de cette dernière.

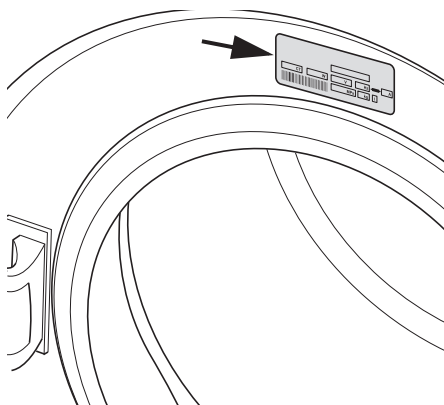

- La tension indiquée doit correspondre à la tension d'alimentation.

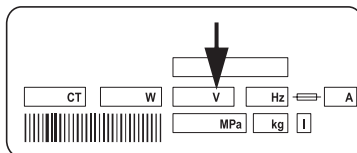

- L'utilisation d'un câble de rallonge ou d'une multiprise est interdite.

-  Le câble secteur doit être remplacé par un électricien qualifié lorsqu'il est endommagé.
Ne pas utiliser la machine avant réparation du câble ! Risque d'électrocution !

Première utilisation

-  S'il est impossible de mettre la machine en marche, voir "Problèmes et dérangements".

Effectuer le premier cycle de lavage sans linge afin de vidanger l'eau résiduelle due aux essais effectués lors des contrôles de fabrication :

1. Ouvrir complètement le robinet d'arrivée d'eau. Contrôler que les tuyaux soient bien fixés.
2. Vérifier que le tambour soit bien vide ; fermer la porte.
3. Mettre un peu de lessive dans le compartiment II ; fermer le bac à produits.

- Appuyer sur la touche < Marche/ Arrêt > **18**. Au bout de quelques secondes apparaît un affichage à l'afficheur.
- Placer le sélecteur de programme sur < Blanc/ Couleurs 95 °C > (voir "Programmes"). Le voyant de l'essorage devrait indiquer la vitesse de rotation maximale. Appuyer si nécessaire sur la touche < Essorage > **21**.
- Appuyer sur la touche < Départ/ Pause > **20**.

⚠ En cas de bruits inhabituels ou si de l'eau s'échappe, enfoncer la touche < Marche/ Arrêt > **18**, fermer le robinet

d'arrivée d'eau et débrancher la machine. Vérifier que toutes les sécurités de transport aient été retirées et que les tuyaux soient correctement installés.

Une fois le programme terminé :

i Quand le voyant < Porte > s'allume, il est possible d'ouvrir la porte (voir "Voyants").



- Appuyer sur la touche < Marche/ Arrêt > **18**.
- Fermer le robinet d'arrivée d'eau.
- Laisser la porte et le bac à produits ouverts afin qu'ils puissent sécher.

Préparatifs avant le lavage

Tri du linge

- Trier le linge par catégorie (matériau), couleur, degré de salissure et par température de lavage tolérée.

⚠ Toujours respecter les symboles d'entretien figurant sur les étiquettes de votre linge !

Nature du linge et symboles d'entretien	
Blanc/couleurs : coton, lin	   
Synthétique : textiles synthétiques (polyester, polyamide) ; fibres mélangées (avec coton)	  
Linge délicat : tissus délicats (viscose, soie etc.) ; voilages	  
Laine : uniquement avec le symbole "lavable en machine"	   lavable en machine
Lavage à la main : 	Ne pas laver : 

- Ne pas laver ensemble linge blanc et linge de couleur ! Les articles neufs de couleur sombre déteignent beaucoup.

Préparation du linge

⚠ Le linge comportant des pièces métalliques (par ex. soutiens-gorges avec armature métallique, fermoirs de ceintures, boutons en métal) peut endommager la machine. Retirer les pièces métalliques ou mettre le linge dans un sac à linge, une housse de coussin par ex..

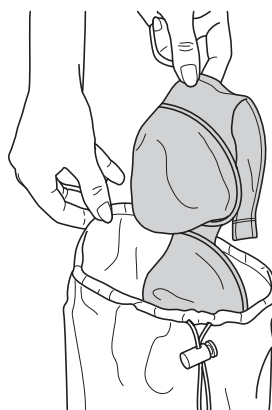

- Vider les poches, retirer tous les corps étrangers (par ex. pièces de monnaie,

stylos, trombones). Retourner si possible les poches et les brosser.

- Enfermer le linge de petite taille (par ex. collants) dans un sac à linge, une housse de coussin etc.. Cela évite ainsi d'avoir à rechercher les socquettes égarées.
- Traiter les voilages avec beaucoup de soins ! Retirer galets oxydables et rubans de plomb. Enfermer les galets de rideaux qui n'ont pas été retirés dans un sac à linge, une housse de coussin etc.
- Fermer les fermetures éclair, coudre les boutons mal cousus, recoudre les coutures défaits et raccommodez les déchirures.
- Ne laver que les lainages arborant le symbole "lavable en machine", "ne rétrécit pas" ou "lavable à la main" et uniquement avec le programme approprié.
- Laver séparément les pièces de couleur neuves, elles pourraient dégorger.
- Prétraiter les fortes salissures. En cas de doute, demander conseil dans une droguerie ou un pressing.
- N'employer que des teintures, agents décolorants ou détartrants utilisables en machine. Respecter impérativement les consignes mentionnées sur l'emballage !
- Laver les jeans et le linge délicat à l'envers.

- Déposer les pièces en angora pendant quelques heures dans le congélateur avant de les laver. Elles produiront moins de peluche.

Quantité de linge adéquate

- La quantité maximale de linge dépend du type de linge, du degré de salissure et du programme de lavage désiré.

⚠ Respecter impérativement les consignes du "tableau des programmes" Surcharger le tambour nuit à la qualité du lavage.

i Essayer, dans la mesure du possible, de toujours exploiter au maximum la capacité de remplissage du tambour.

Porte

i En cours de programme, la porte est verrouillée, le voyant < Porte > s'éteint alors (voir "Voyants").

La porte peut être ouverte quand le voyant < Porte > s'allume.

- Pour ouvrir la porte, tirer sur la poignée.
- Introduire le linge sans le tasser dans le tambour ; y ajouter éventuellement la lessive (dans un sachet-doseur ou une boule diffuseuse).
- Fermer la porte en appuyant fortement jusqu'à ce qu'un déclic se fasse entendre. Veiller à ce qu'aucune pièce de linge ne reste coincée.

Lessive et produits d'entretien

Le bac à produits

Le bac à produits est constitué de trois compartiments :

- compartiment gauche (II) pour le lavage
- compartiment du milieu pour l'assouplisseur
- compartiment droit (I) pour le pré-lavage

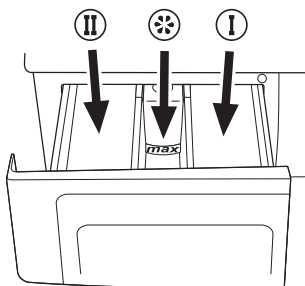

- Toujours verser la lessive et les produits d'entretien avant le lancement du programme.

 Ne jamais ouvrir le bac à produits pendant le lavage !

Doseurs

Pour les programmes sans pré-lavage, vous pouvez mettre la lessive dans une pochette réservée à cet effet ou dans une boule diffuseuse que l'on pose directement dans le tambour.

Lessive liquide

Pour l'utilisation de lessives liquides ou en gel, veuillez observer ce qui suit :

 En cas de départ différé avec une lessive liquide, le linge risque d'être taché.

- **Ne pas** utiliser de lessive liquide si vous désirez laver en utilisant la fonction départ différé.
- En cas de pré-lavage, **ne pas** utiliser de lessive liquide pour le lavage.
- Utiliser le doseur du fabricant de lessive et respecter impérativement les indications données sur l'emballage.

Choix de la lessive

Le choix du produit lessiviel tient compte de la nature du linge, de sa couleur, de son degré de salissure et de la température de lavage souhaitée.

- Employer une lessive toutes températures pour le linge blanc / couleurs de 60 à 95 °C, utiliser sinon une lessive pour linge de couleur ou linge délicat.
- Pour la laine, utiliser uniquement de la lessive pour lainage.
- Les produits lessiviels modulables permettent un dosage individuel et l'adjonction d'agents de blanchiment et d'adoucisateurs.
- N'employer que des produits utilisables en machine.

Dosage de la lessive

La quantité de lessive dépend du volume de linge à laver, du degré de salissure et de la dureté de l'eau.

 S'adresser à la compagnie de distribution d'eau locale pour connaître la dureté de l'eau qui est distribuée.

Plages de dureté de l'eau			
1	douce	0...1,3	0...7
2	moyenne	1,3...2,5	7...14
3	dure	2,5...3,8	14...21
4	très dure	>3,8	>21
		mmol/l	°d.fr.

- Respecter les doses indiquées sur l'emballage des produits lessiviels !
- Réduire la dose de lessive pour de petites quantités de linge ou du linge peu sale.

 Doser très exactement les lessives concentrées !

Un surdosage de lessive produit une forte formation de mousse donnant un résultat de lavage et de rinçage imparfait, trop grande consommation d'eau.

Un dosage insuffisant de lessive : le linge devient gris à la longue, la résistance s'entartre.

Assouplissant

L'assouplisseur se verse dans le compartiment du milieu du bac à produits.

- Respecter les doses indiquées sur l'emballage !
- Remplir au plus jusqu'au niveau du repère (< max >).
- Diluer auparavant les assouplissants trop visqueux.

 Si vous utilisez un sèche-linge ou faites sécher votre linge à l'extérieur, vous pouvez vous passer d'assouplissant.

Amidon

- Verser l'amidon et le produit de tenue tel que l'assouplissant dans le compartiment du milieu.
- Préparer l'amidon en poudre selon les indications données sur l'emballage et le verser dans le compartiment du milieu comme l'assouplissant.

- Ne jamais utiliser simultanément assouplissant et amidon dans un même cycle de lavage.

- Nettoyer le tambour après amidonnage.

Programmes

Sélecteur de programmes

Le sélecteur de programme **13** peut être actionné vers la droite ou la gauche.

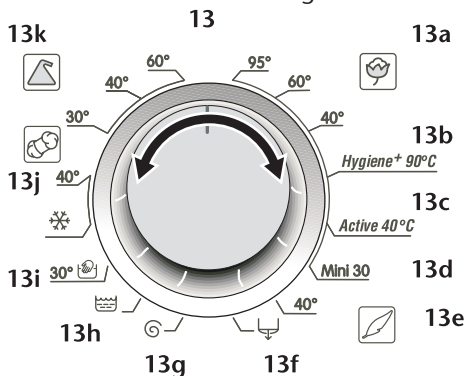

Vous trouverez une vue d'ensemble des programmes **13a** à **13k** dans le < tableau des programmes >.

- i** Le programme se **sélectionne** avec le sélecteur de programme ; il ne **début**e cependant qu'après avoir pressé la touche < Départ/Pause > **20**.

Programmes de base

Selon la nature du linge à laver, les programmes de base suivants sont à votre disposition :

- **Blanc/ Couleurs (13a)**
- **Synthétiques (13k)**
- **Délicat (13e)**
- **Laine (13j)**
- **Lavage à la main (13i)**

Vous disposez de programmes supplémentaires en cas de besoins particuliers :

- **Hygiène 90°C+ (13b)**
Ce programme ne convient qu'au **blanc/couleurs** (90 °C). Un lavage prolongé à haute température et un rinçage supplémentaire accroissent l'hygiène. Cela est par ex. judicieux

pour les vêtements de bébés et de malades.

- **Active 40 °C (13c)**
Ce programme utilise plus intensément la lessive à 40 °C tout en économisant de l'énergie. Convient à la lessive pour laquelle vous auriez sinon utilisé le programme couleurs 60 °C.
- **Mini 30 (13d)**
Ce programme s'utilise pour laver rapidement de petites quantités de coton/fibres mélangées. Convient aux vêtements qui n'ont été que peu portés tels que ceux de sport.

Chacun de ces programmes offre un cycle de lavage complet – lavage, rinçage et éventuellement essorage.

- ⚠** Toujours sélectionner le programme selon la nature du linge, sa couleur, son degré de salissure et la température de lavage tolérée. Observer les symboles d'entretien sur les étiquettes des textiles !

Vous pouvez choisir différentes températures dans la plupart des programmes de base.

- i** Ne pas dépasser la température strictement nécessaire. La consommation de courant augmente avec la température de lavage.

Programmes spéciaux

Les programmes spéciaux suivants sont à votre disposition pour des cas particuliers :

- **Rinçage (13h)**
Utilisez par ex. ce programme si vous désirez assouplir ou amidonner séparément votre lessive.
- **Essorage (13g)**
Ce programme n'essore qu'à la vitesse de rotation maximale possible dans sa position initiale.

⚠ Pour le linge délicat, réduire la vitesse de rotation de l'essorage !

- **Vidange (13f)**
Ce programme vous permet de vidan-

ger de l'eau quand vous placez par exemple de la lessive trempée dans la machine et que vous ne désirez laver que plus tard.

Fonctions optionnelles

Les touches

i Suivant le programme, vous pouvez ajouter certaines options **19a** à **19f** par simple pression de touche.

19a **19b** **19c** **19d** **19e**

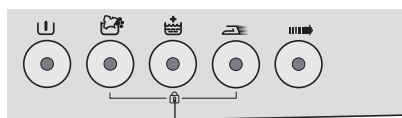

19f

- Enfoncez les touches souhaitées avant la mise en marche du programme.
- Les combinaisons de touches non judicieuses ne peuvent être sélectionnées. Exemple : < Intensif > **19b** et < Gain de temps > **19e**.

Prélavage

La touche **19a** vous permet de sélectionner un prélavage.

i Un prélavage n'est utile que pour du linge très sale. Sans prélavage, vous économisez de l'énergie, de l'eau, de la lessive et du temps.

Intensif

La touche **19b** allonge la durée du lavage. La lessive agit plus intensément, vous pouvez laver à une température inférieure et économiser ainsi de l'énergie.

- Vous lavez maintenant par ex. du blanc/couleurs normalement sale à 60 °C plus cette touche au lieu de 90 °C.
- Avec cette touche, lavez le linge synthétique normalement sale à 40 °C au lieu de 60 °C.

i La fonction < Intensif > ne peut être utilisée qu'avec la fonction < Prélavage >. Dès que vous pressez la touche < Intensif >, un prélavage s'enclenche automatiquement.

Rinçage plus

La touche **19c** active un rinçage supplémentaire.

- N'utilisez cette fonction que si vous êtes sujet à certaines allergies. La consommation accrue d'eau nuit à l'environnement et à votre porte-monnaie.

Repassage facile

Lorsque vous utilisez la touche **19d**, le mouvement du tambour est réduit et l'essorage limité afin d'éviter de froisser le linge. Le niveau d'eau est de surcroît plus élevé.

- Utilisez cette touche pour du linge facilement froissable.

⚠ La capacité maximale est alors

- pour le blanc/couleurs : 3,0 kg
- pour les synthétiques : 1,5 kg
- pour le linge délicat : 1,0 kg

Gain de temps

La touche **19e** réduit la durée du lavage.

- Utilisez surtout cette touche pour de petites quantités de linge ou un linge peu sale.

Sécurité enfants

Cette touche **19f** protège la machine des manipulations inopinées des enfants. Il n'est alors plus possible de modifier un programme mis en route.

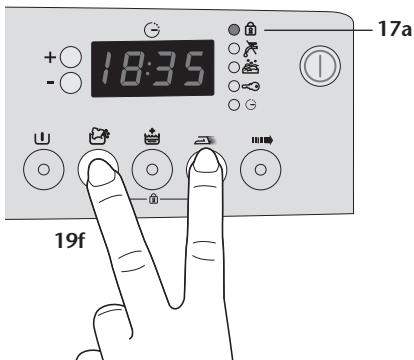

Enclencher la sécurité enfants

- Enfoncer simultanément les deux touches indiquées pendant env. 2 secondes jusqu'à ce que le voyant < Sécurité enfants > **17a** s'allume.

Ôter la sécurité enfants

- Enfoncer simultanément les deux touches indiquées pendant env. 2 secondes jusqu'à ce que le voyant < Sécurité enfants > **17a** s'éteigne.

Sélection de l'essorage

i Dans chaque programme, la vitesse d'essorage judicieuse maximale se règle **automatiquement**. La vitesse actuelle est indiquée par les voyants **12a**.

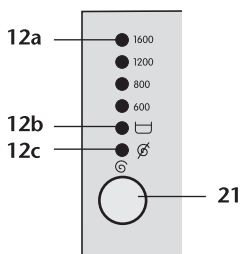

Pour un linge particulièrement délicat, il est conseillé de restreindre la vitesse.

- Une pression répétée de la touche < Essorage > **21** permet de sélection-

ner la vitesse de rotation ou de renoncer à un essorage.

- L'option < Sans essorage > **12c** supprime complètement l'essorage ; il y aura uniquement un pompage de l'eau.
- L'option < Arrêt cuve pleine > **12b** stoppe le programme après le dernier rinçage. Le linge reste dans l'eau (et ne se froisse pas). Le clignotement du voyant indique la fin du programme cuve pleine. Vous trouverez la marche à suivre à "Mode d'emploi sommaire pour l'utilisation quotidienne".

i Plus la vitesse d'essorage est élevée, moins l'humidité résiduelle est importante.

Si le linge doit ensuite sécher en sèche-linge, sélectionner la vitesse maximale possible pour économiser de l'énergie lors du séchage.

Afficheur

L'afficheur **16** indique le temps restant jusqu'à la fin du programme. Le temps est indiqué en heures et minutes sous la forme "hh:mm". 10 heures sont par ex. affichées ainsi : "10:00", 1 minute : "1".

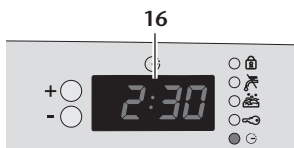

- i** La durée du programme dépend du programme choisi et des fonctions optionnelles activées. Les indications du tableau "Caractéristiques techniques et consommation" sont valables pour les programmes sans fonctions optionnelles.

Départ différé

Avec la fonction départ différé, vous pouvez retarder le départ du programme selon vos besoins. Le retard différé maximal est de 96:00 heures. Le réglage est possible par pas de 0:30.

⚠ Ne pas utiliser de lessive liquide dans ce cas ! Cela pourrait tâcher le linge.



1. Ouvrir le robinet d'arrivée d'eau, remplir la machine et verser la lessive.
2. Régler le sélecteur de programme et éventuellement les fonctions optionnelles et la vitesse d'essorage.
3. Régler l'heure à laquelle le lavage doit débuter avec les touches < +/- > **15a/15b**. Le voyant < Départ différé > **17e** s'allume. L'afficheur indique pendant quelques secondes cette heure. Le temps restant jusqu'à la fin du programme est ensuite indiqué.

Exemple : vous sélectionnez le programme Mini 30. L'afficheur indique " :30". Vous régler un départ différé de deux heures. Pendant quelques secondes, l'afficheur indique " 2:00". Ensuite apparaît " 2:30".

i Quand vous maintenez la touche < + > ou < - > **enfoncée**, le temps défile plus rapidement à l'afficheur.

4. Appuyer sur la touche < Départ/ Pause >. Le temps prédéfini commence à s'écouler. Les deux points au milieu de l'afficheur clignotent.

i Il est toujours possible de rajouter du linge avant la mise en route. Dès que le temps prédéfini s'est écoulé, le voyant < Départ différé > **17e** s'éteint et le lavage commence.

Modification du départ différé

Si vous désirez modifier le départ différé :

1. Appuyer sur la touche < Départ/ Pause >. Les deux points au milieu de l'afficheur ne clignotent plus.
2. Régler l'heure à laquelle le lavage doit débuter avec les touches < +/- >.
3. Appuyer sur la touche < Départ/ Pause >. Le temps prédéfini commence à s'écouler. Les deux points au milieu de l'afficheur clignotent. L'afficheur indique le temps restant jusqu'à la fin du programme.

Interruption du départ différé

Si vous désirez interrompre le départ différé en cours et faire immédiatement démarrer le programme :

1. Appuyer sur la touche < Départ/ Pause >. Les deux points au milieu de l'afficheur ne clignotent plus.
2. Régler le départ différé sur " : 0" avec les touches < +/- >.
3. Appuyer sur la touche < Départ/ Pause > pour faire démarrer le programme.

Déroulement du programme

Cette série de voyants indique l'état d'avancement du programme.

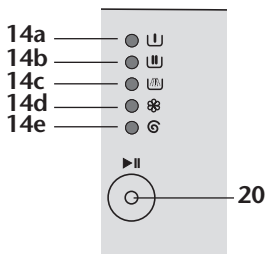

i Les voyants s'allument au début de la phase correspondante du programme et ne s'éteignent qu'à la fin de ce dernier. L'état d'avancement actuel du programme est indiqué par le **dernier** voyant qui est allumé.

Exemple : les voyants < Lavage > **14b** et < Rinçage > **14c** sont allumés : la machine est en cours d'essorage.

< Prélavage >

Le voyant **14a** s'allume au début du lavage quand un programme a été sélectionné avec prélavage.

< Lavage >

Le voyant **14b** s'allume au début du lavage.

< Rinçage >

Le voyant **14c** s'allume au début du rinçage.

< Assouplissage >

Le voyant **14d** s'allume au début de la phase d'assouplissage.

< Essorage >

Le voyant **14e** s'allume au début du dernier essorage, après l'assouplissage ou pendant les programmes spéciaux < Essorage > et < Vidange >.

i Lorsque la machine n'essore pas, il est possible que le programme se soit interrompu à Arrêt cuve pleine.

Ou le système automatique de correction d'essorage a été activé pour cause de déséquilibre.

Touche < Départ/Pause >

Un programme peut être interrompu en appuyant sur la touche **20**. La touche cliquette ensuite.

Pour poursuivre le programme, ré-appuyer sur la touche **20**.

Voyants

Les voyants **17a** à **17e** signalent les états les plus importants de la machine.



< Sécurité enfants >

Le voyant **17a** s'allume quand la sécurité enfants est active.

- Pour désactiver la sécurité enfants, voir "Sécurité enfants".

< Pas d'entrée d'eau >

Le voyant **17b** s'allume lorsque l'eau n'arrive pas normalement.

- Contrôles à exécuter :

- Robinet d'eau ouvert ?
- Le tuyau d'arrivée d'eau est-il plié ?
- Filtre d'entrée encrassé ? Voir "Filtre d'entrée d'eau".
- Pression d'eau particulièrement faible dans la maison/appartement ?

- Si le voyant reste allumé, veuillez appeler le service après-vente. L'"Aquasafe" ou l'"Aquasafe+" (suivant le modèle) a bloqué l'arrivée d'eau.

< Formation de mousse >

Le voyant **17c** s'allume lorsqu'il y a excès de mousse.

- Réduire la dose de lessive au prochain lavage.

< Porte >

Le voyant 17d s'allume quand la porte se laisse ouvrir.

< Départ différé >

Le voyant 17e est allumé quand le départ différé a été sélectionné.

Mode d'emploi sommaire pour l'utilisation quotidienne

Préparation

1. Ouvrir complètement le robinet d'arrivée d'eau. Contrôler que les tuyaux soient bien fixés.
2. Placer le linge dans le tambour.
3. Verser lessive et produits d'entretien.

Démarrage

1. Appuyer sur la touche < Marche/ Arrêt >.
2. Régler le sélecteur de programme.
3. Éventuellement :
 - sélectionner des fonctions spéciales,
 - régler la vitesse d'essorage,
 - régler le départ différé.

4. Fermer la porte.
5. Appuyer sur la touche < Départ/ Pause >.
L'afficheur indique le temps restant jusqu'à la fin du programme.

6. Contrôler que le voyant < Porte > s'éteigne (si ce n'est pas le cas, voir "Problèmes et dérangements").

Interrompre le programme

- Maintenir la touche < Départ/Pause > pendant env. 3 secondes enfoncée. La machine pompe l'eau encore présente dans le tambour si c'est nécessaire ou réalise un rinçage pour refroidir le linge.

Rajouter du linge

- i** Ceci n'est possible :
- que pendant le départ différé,
 - au début du lavage (la machine n'autorise le rajout de linge que quand le niveau de l'eau et la température sont bas).

1. Appuyer sur la touche < Départ/ Pause >.

2. Ouvrir la porte et introduire le linge à rajouter.
3. Fermer la porte.
4. Appuyer sur la touche < Départ/ Pause >.

Le programme est sur Arrêt cuve pleine

- i** Cette option est signalée par le clignotement du voyant < Arrêt cuve pleine > et de la touche < Départ/ Pause >.

Au cas où un **essorage** est alors souhaité :

1. Choisir la vitesse d'essorage.
2. Appuyer sur la touche < Départ/ Pause >.
Le programme continue, effectue un pompage et essore.

Au cas où **seule une vidange** est souhaitée :

1. Positionner le sélecteur de programme sur < Sans essorage >.
2. Appuyer sur la touche < Départ/ Pause >.

Le programme continue et pompe uniquement l'eau.

Re-essorage du linge

- i** Le système automatique de correction d'essorage peut, lorsque la charge ne s'y prête pas, empêcher l'essorage.

Lorsqu'un essorage est quand même souhaité :

1. Répartir le linge de manière homogène dans le tambour.
2. Positionner le sélecteur de programme sur < Essorage >.
3. Choisir la vitesse d'essorage.
4. Appuyer sur la touche < Départ/ Pause >.

Une fois le programme terminé :

i Le programme est terminé quand l'afficheur indique de nouveau la durée originale du programme.

1. Quand le voyant < Porte > s'allume, ouvrir la porte et retirer le linge.
2. Appuyer sur la touche < Marche/ Arrêt >.
3. Fermer le robinet d'arrivée d'eau.
4. Essuyer le joint cuve-façade dans l'ouverture de la porte et contrôler qu'il ne présente pas de corps étrangers.
5. Laisser la porte et le bac à produits ouverts afin qu'ils puissent sécher.









Tableau des programmes

Symbole d'entretien	Programme / nature du linge / Remarques	Température (°C)	Charge de linge (kg)	Fonctions optionnelles							
				Prélavage	Intensif	Rinçage plus	Repassage facile	Gain de temps	Arrêt cuve pleine	Essorage maxi.	Départ différé
Blanc/ Couleurs											
 	Textiles résistants en coton et lin	40° / 60° / 95°	7,0	<input type="radio"/>	<input type="radio"/>	<input type="radio"/>	<input type="radio"/>	<input type="radio"/>	<input type="radio"/>	<input type="radio"/>	<input type="radio"/>
	Hygiène + 90°C : coton exigeant une hygiène accrue	90°	7,0			<input checked="" type="radio"/>					<input type="radio"/>
	Active 40 °C : coton (programme économiseur d'énergie)	40°	7,0							<input type="radio"/>	<input type="radio"/>
	Mini 30 : coton, fibres mélangées (programme rapide)	30°	2,5								<input type="radio"/>
Synthétiques											
 	Synthétiques (polyester, polyamide) et tissus mélangés (avec coton)	40° / 60° / 30	3,0	<input type="radio"/>	<input type="radio"/>	<input type="radio"/>	<input type="radio"/>	<input type="radio"/>	<input type="radio"/>	<input type="radio"/>	<input type="radio"/>
				<input type="radio"/>		<input type="radio"/>	<input type="radio"/>	<input type="radio"/>	<input type="radio"/>	<input type="radio"/>	<input type="radio"/>
Délicat											
	Tissus délicats (viscose, soie, etc.) et voilages	40°	2,0			<input type="radio"/>	<input type="radio"/>			<input type="radio"/>	<input type="radio"/>
Laine											
 	uniquement pour le symbole "lavable en machine"	Froid / 40°	1,5			<input type="radio"/>				<input type="radio"/>	<input type="radio"/>
Lavage à la main											
	Avec symbole "lavage à la main"	30°	1							<input type="radio"/>	<input type="radio"/>
Programmes spéciaux											
	Rinçage (assouplissage, amidonnage)		c. ci-dessus							<input type="radio"/>	<input type="radio"/>
	Essorage		c. ci-dessus							<input type="radio"/>	<input type="radio"/>
	Vidange										<input type="radio"/>

○ Seuls, parfois aussi à sélectionner ensembles ; les combinaisons illogiques sont impossibles.

● Activation automatique, désactivation impossible.

① 1600 tr/min (suivant le modèle) ② 800 tr/min ③ 600 tr/min

Programme	Phases du programme			
	Lavage	Rinçages avec essorages intermédiaires	Rinçages sans essorages intermédiaires	Essorage final
Blanc/ Couleurs 				
Programme de base	1	3	–	1
Hygiène +90°C	1	4	–	1
Active 40 °C	1	3	–	1
Mini 30	1	–	2	1
Synthétiques 				
Programme de base	1	3	–	1
Délicat 				
Programme de base	1	–	3	1
Laine 				
Programme de base	1	1	2	1
Lavage à la main 				
Programme de base	1	–	2	1
Programmes spéciaux				
Rinçage 	–	2	1	–
Essorage 	–	–	–	1
Vidange 	–	–	–	–

Le nombre réel de phases du programme peut diverger des informations données ci-dessus selon les fonctions choisies (par ex. en appuyant sur la touche < Rinçage plus >).

Nettoyage et entretien

Bac à produits

A nettoyer en cas de besoin :

1. Ouvrir le bac jusqu'en butée.
2. Presser la cavité située sur le siphon et extraire le bac entier.

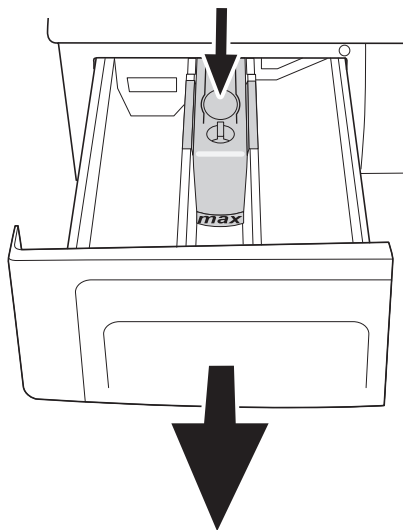

3. Rincer le bac à produits sous l'eau courante chaude. Retirer le siphon ; le nettoyer ainsi que l'ouverture du bac avec de l'eau courante chaude, percer si nécessaire l'ouverture avec une aiguille. Remettre le siphon en place.

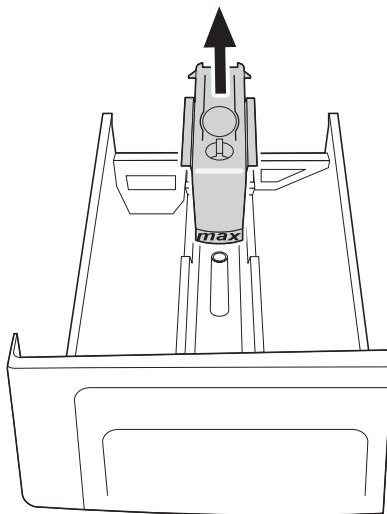

4. Enlever les résidus de lessive des glissières du bac à produits avec une éponge. Détartre les buses d'eau éventuellement recouvertes de dépôt calcaire (dans le compartiment).

Porte et tambour

Après chaque lavage :

- Essuyer le joint cuve-façade et contrôler qu'il ne présente pas de corps étrangers.

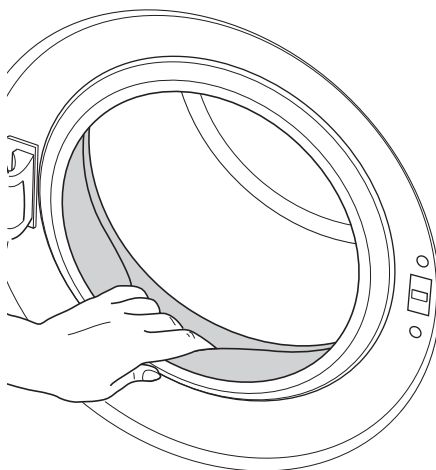

- Contrôler que le tambour ne contient pas d'objets.
- ⚠ La présence d'objets métalliques peut entraîner la formation de tâches de rouille. Nettoyer dans ce cas le tambour avec un détergeant pour acier inoxydable. Ne pas utiliser de laine d'acier ni d'éponges abrasives !

Carrosserie et bandeau de commande

En cas de besoin :

- Nettoyer la carrosserie avec de l'eau savonneuse, un détergent doux ; sécher avec un chiffon doux.
 - Ne nettoyer le bandeau de commande qu'avec un chiffon doux et humide.
- ⚠ Ne pas utiliser d'éponges abrasives ni d'agent abrasif ! Cela abîmerait la peinture et les éléments en plastiques.

Filtre de vidange

- Nettoyer le filtre de vidange au moins **tous les 40 lavages** !
- Nettoyer le filtre de vidange lorsque des corps étrangers (pièces de monnaie, boutons, socquettes de bébé par ex.) bloquent la pompe de vidange.
- Avant de nettoyer, évacuer l'eau résiduelle (voir plus bas).

Laisser s'écouler l'eau résiduelle

Laisser toute l'eau s'écouler...

- avant de nettoyer le **filtre de vidange** ;
 - avant de **transporter** la machine (p.ex. pour un déménagement) ;
 - lors d'une **coupure de courant** (en tant que „vidange de secours“) ;
 - en cas de **risque de gel**.
- ⚠ Quand la température ambiante descend au-dessous de 0 °C, l'eau résiduelle peut geler à l'intérieur de la machine et l'endommager.
1. Éteindre la machine, la débrancher et fermer le robinet d'arrivée d'eau.
- ⚠ Laisser suffisamment refroidir une lessive brûlante. Risque de brûlure !

2. Ouvrir le volet d'entretien en pressant sur le verrouillage. Ôter le tuyau de vidange et le maintenir au-dessus d'une cuvette. Ôter la fermeture disposée sur le tuyau de vidange et laisser l'eau s'écouler cuvette après cuvette.

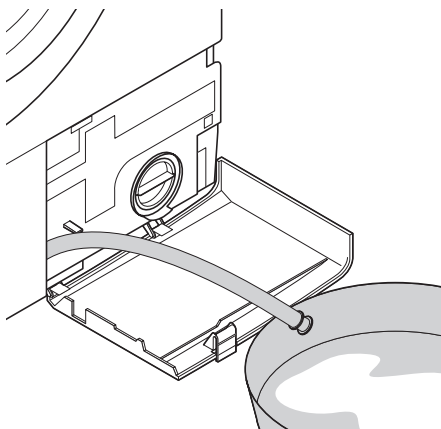
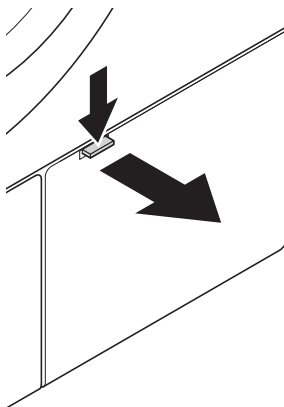

- ⚠ Lorsque le tambour est plein (p.ex. lors d'une coupure de courant), plus de 20 litres d'eau peuvent s'écouler de la machine !
3. Dévisser le filtre de vidange d'environ 1/2 tour (dans le sens inverse des aiguilles d'une montre) et absorber l'eau résiduelle avec un chiffon. Une fois toute l'eau évacuée, dévisser complètement le filtre de vidange et le retirer.

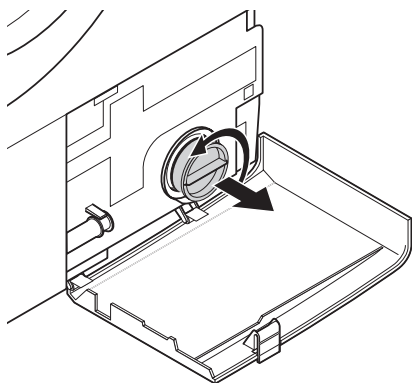

4. Nettoyer le filtre et l'ouverture de la pompe. Vérifier que la turbine tourne facilement (dans l'ouverture de la pompe).
5. Refermer et accrocher le tuyau de vidange.
6. Replacer le filtre de vidange et le revisser (dans le sens des aiguilles d'une montre).
7. Fermer le volet d'entretien.

Filtre d'arrivée d'eau

Le(s) nettoyer lorsque l'arrivée d'eau ne s'effectue que très lentement ou plus du tout.

1. Éteindre la machine et fermer le robinet d'arrivée d'eau.
2. Dévisser le tuyau d'arrivée d'eau.
3. Extraire le filtre dans Aquasafe ou les deux filtres dans Aquasafe+ (suivant le modèle) avec une pince universelle ou pointue, nettoyer avec une petite brosse douce et remettre le (les) filtre(s) en place.

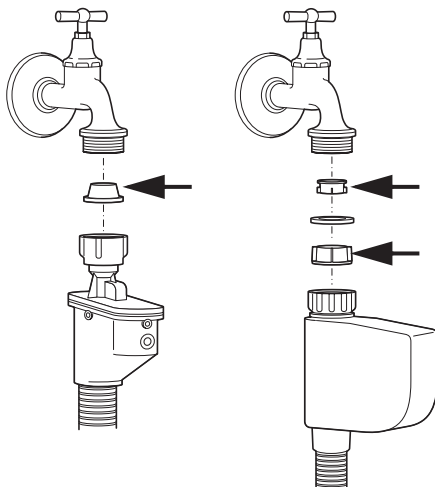

4. Ôter le filtre dans la paroi arrière (excepté pour Aquasafe+) avec une pince universelle ou pointue, le nettoyer avec une petite brosse douce et le remettre en place.

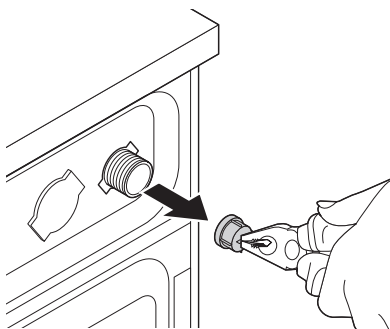

5. Revisser le tuyau d'arrivée d'eau fermement à la main.
6. Ouvrir entièrement le robinet d'arrivée d'eau et vérifier l'étanchéité des raccords.

Détartrage

Il n'est pas nécessaire de détartrer la machine si le produit lessiviel est bien dosé.

- En cas de besoin, utiliser uniquement un détartrant spécialement conçu pour les lave-linge. Respecter impérativement les consignes mentionnées sur l'emballage !

Problèmes et dérangements

Si vous constatez que...	alors vérifiez vite si...
La machine ne se met pas en route ou le programme ne s'enclenche pas	<ul style="list-style-type: none">• Un programme a-t-il été sélectionné ? La touche < Départ/Pause > est-elle enfoncée ?• La porte a-t-elle été bien fermée ? Ouvrir la porte et presser avec la paume de la main jusqu'à enclenchement.• La fiche secteur est-elle branchée ?• Le fusible de la prise est-il intact ?
La machine ne réagit pas à la saisie	<ul style="list-style-type: none">• Combinaison de fonctions optionnelles impossible.• Enclenchement de la sécurité enfants : voir "Sécurité enfants".• Départ différé sélectionné ? Voir "Départ différé".• Si le défaut persiste : débrancher la machine, attendre quelques secondes, rebrancher.
Le voyant < Pas d'entrée d'eau > est allumé	<ul style="list-style-type: none">• Le robinet est-il entièrement ouvert ?• Le tuyau d'arrivée d'eau est-il plié ?• Le filtre d'arrivée d'eau est-il obstrué ? Voir "Nettoyage et entretien".• La pression de l'eau est-elle trop faible ? Renseignez-vous auprès de l'usine de distribution d'eau concernée.• Aquasafe ou Aquasafe+ (suivant le modèle) a été activé en raison d'une fuite ?
La lessive ou le produit d'entretien ne sont pas correctement transportés	<ul style="list-style-type: none">• Bac à produits ou siphon encrassé ? Voir "Nettoyage et entretien".• Les produits d'entretien sont-ils trop visqueux ? Ajouter de l'eau.
Le compartiment à assouplissant (compartiment du milieu du bac à produits) est entièrement rempli d'eau une fois le programme terminé	<ul style="list-style-type: none">• Siphon bouché ? Voir "Nettoyage et entretien".
La lessive mousse trop	<ul style="list-style-type: none">• Y a-t-il trop de lessive ? Pas assez de linge ?• La dureté de l'eau est-elle très faible ? Se renseigner auprès de la compagnie de distribution d'eau.
La machine fuit	<ul style="list-style-type: none">• Les tuyaux sont-ils bien vissés ?• Le filtre de vidange est-il correctement fermé ?• De la mousse due à un excès de lessive sort-elle ?
L'eau ne s'évacue pas ou seulement très lentement	<ul style="list-style-type: none">• Arrêt cuve pleine activé ? Voir "Mode d'emploi sommaire pour l'utilisation quotidienne".• Le tuyau de vidange est-il plié ?
La machine essore mal ou pas du tout	<ul style="list-style-type: none">• Arrêt cuve pleine activé ? Voir "Mode d'emploi sommaire pour l'utilisation quotidienne".• Vitesse d'essorage trop faible ou pas d'essorage ?• La charge est-elle mal répartie dans le tambour ? Voir "Mode d'emploi sommaire pour l'utilisation quotidienne".

Si vous constatez que...	alors vérifiez vite si...
La machine vibre beaucoup pendant l'essorage	<ul style="list-style-type: none"> • Les sécurités de transport ont-elles été retirées ? Voir "Démontage des sécurités transport". • La machine a-t-elle été correctement installée ? Voir "Mise en place de la machine". • Le tuyau de vidange est plié, l'eau ne s'évacue pas ?
La porte ne s'ouvre pas	<ul style="list-style-type: none"> • Le cycle de lavage est-il terminé ? La porte peut être ouverte quand le voyant < Porte > s'éteint.
Coupure de courant pendant le cycle de lavage	<ul style="list-style-type: none"> • Panne de courant prolongée. Le reste d'eau doit-il être évacué ? Voir "Nettoyage et entretien". • Panne de courant seulement de courte durée ? Dès que l'alimentation électrique est rétablie, la machine poursuit le programme de lavage automatiquement là où il avait été interrompu.
Des résidus apparaissent sur la lessive	<ul style="list-style-type: none"> • Des résidus gris (de graisse) ? Augmenter légèrement la dose de lessive. • Des résidus blancs (de lessive) ? Brosser. Respecter le dosage de lessive.

Nous vous portons assistance !

Lorsque vous ne pouvez pas éliminer vous-même les dérangements, adressez-vous à

votre service après-vente. Veuillez indiquer l'exact **numéro de modèle** noté sur la plaque signalétique.

Conseils en cas de taches

Type de tache	Avant le lavage...
Graisse	tamponner avec du produit vaisselle
Tomate	frotter avec une rondelle de pomme de terre crue
Épinards	frotter avec une rondelle de pomme de terre crue
Blanc d'œuf	frotter avec du savon au fiel
Carottes	tamponner avec de l'huile pour bébés
Bière	tamponner avec du vinaigre dilué
Vin rouge	tamponner avec du jus de citron
Chewing-gum	placer la pièce de linge dans le congélateur puis la broser
Cire	repasser entre deux feuilles de buvard
Pollen	retirer la poussière avec un ruban adhésif
Rouge à lèvres	tamponner avec de l'huile d'eucalyptus
Rouille	tamponner avec du vinaigre ou du jus de citron
Sang	frotter avec du savon au fiel
Iode	frotter avec une rondelle de pomme de terre crue

Caractéristiques techniques et consommation

Capacité de chargement (poids du linge sec) – Blanc/ Couleurs, Hygiène +90°C, Active 40 °C – Synthétiques – Mini 30 – Délicat – Laine – Lavage à la main	7,0 kg maxi. 3,0 kg maxi. 2,5 kg maxi. 2,0 kg maxi. 1,5 kg maxi. 1 kg maxi.																																										
Vitesse d'essorage ¹⁾ – Blanc/ Couleurs – Synthétiques – Délicat, Laine, Lavage à la main	jusqu'à 1600 tr/min jusqu'à 800 tr/min jusqu'à 600 tr/min																																										
Dimensions – Hauteur (hauteur pour encastrement) – Largeur – Profondeur / Profondeur avec porte ouverte – Réglage en hauteur des pieds	85,0 cm (82,0 cm) 60,0 cm 59,0 cm (104 cm) 2,5 cm																																										
Poids à vide	env. 81 kg																																										
Branchement électrique – Tension d'alimentation – Puissance raccordée – Protection par fusibles	230 volts~50 Hz 2350 W 10 A																																										
Prise d'eau – Pression de l'eau (pression d'écoulement) – Température d'arrivée d'eau – Hauteur de refoulement du pompage	0,1...1,0M Pa = 1...10 bar 25 °C maxi. 100 cm																																										
Consommation ²⁾ – Blanc/ Couleurs 95 °C – Blanc/ Couleurs 60 °C ^{3) 4)} – Blanc/ Couleurs 40 °C ³⁾ – Hygiène + 90°C – Active 40 °C – Mini 30 – Synthétiques 60 °C – Synthétiques 40 °C ³⁾ – Synthétiques 30 °C – Délicat 40 °C – Laine 40 °C – Laine Froid – Lavage à la main 30°C	<table border="1"> <thead> <tr> <th>Énergie (kWh)</th> <th>Eau (litres)</th> <th>Durée (Min.)</th> </tr> </thead> <tbody> <tr> <td>2,26</td> <td>55</td> <td>119</td> </tr> <tr> <td>1,19</td> <td>49</td> <td>130</td> </tr> <tr> <td>0,50</td> <td>49</td> <td>132</td> </tr> <tr> <td>2,20</td> <td>70</td> <td>147</td> </tr> <tr> <td>0,85</td> <td>49</td> <td>167</td> </tr> <tr> <td>0,15</td> <td>50</td> <td>30</td> </tr> <tr> <td>1,02</td> <td>50</td> <td>103</td> </tr> <tr> <td>0,50</td> <td>50</td> <td>100</td> </tr> <tr> <td>0,21</td> <td>50</td> <td>84</td> </tr> <tr> <td>0,35</td> <td>60</td> <td>62</td> </tr> <tr> <td>0,35</td> <td>50</td> <td>55</td> </tr> <tr> <td>0,04</td> <td>50</td> <td>48</td> </tr> <tr> <td>0,15</td> <td>40</td> <td>40</td> </tr> </tbody> </table>	Énergie (kWh)	Eau (litres)	Durée (Min.)	2,26	55	119	1,19	49	130	0,50	49	132	2,20	70	147	0,85	49	167	0,15	50	30	1,02	50	103	0,50	50	100	0,21	50	84	0,35	60	62	0,35	50	55	0,04	50	48	0,15	40	40
Énergie (kWh)	Eau (litres)	Durée (Min.)																																									
2,26	55	119																																									
1,19	49	130																																									
0,50	49	132																																									
2,20	70	147																																									
0,85	49	167																																									
0,15	50	30																																									
1,02	50	103																																									
0,50	50	100																																									
0,21	50	84																																									
0,35	60	62																																									
0,35	50	55																																									
0,04	50	48																																									
0,15	40	40																																									

1) Vitesse maximale pour le programme correspondant ; possibilité de la réduire avec la sélection de l'essorage.

2) Les valeurs réelles peuvent varier par rapport aux données normalisées suivant les caractéristiques de l'eau, du linge et des conditions ambiantes.

3) Programmes de contrôle selon EN 60456.

4) Programme standard pour l'étiquette de classe énergétique.