

Lave-linge

WML15100P

Wasmachine

Vaskemaskine

BEKO

Sommaire

1	Spécifications de votre lave-linge	> 3
2	Avertissements	> 4
3	Installation	> 6
4	Préparation	> 8
5	Sélection du programme et fonctionnement de l'appareil	> 9
6	Entretien et nettoyage	> 13

Votre lave-linge

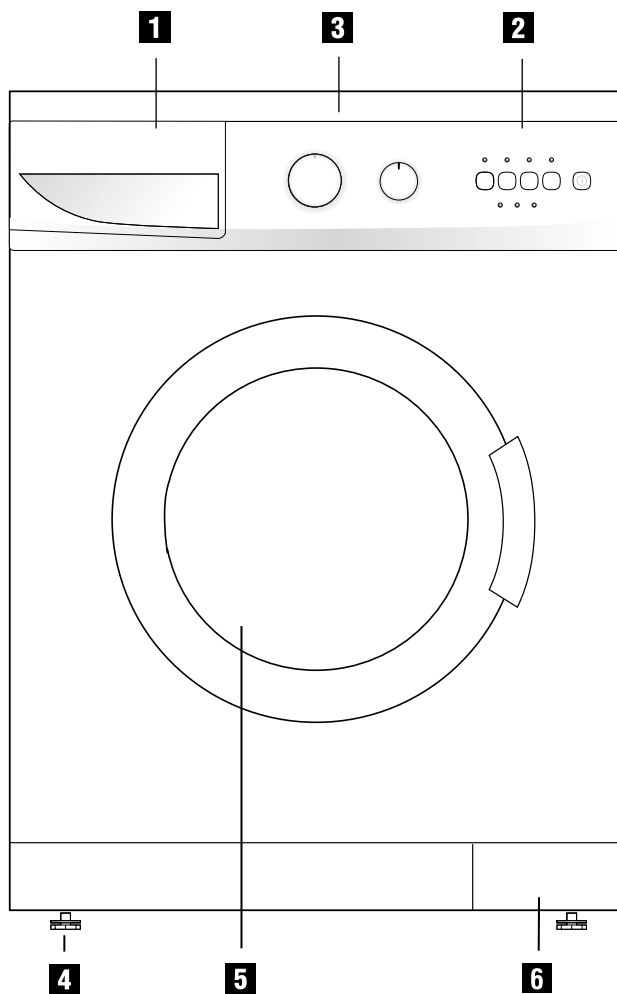

- | | |
|------------------------------|---------------------------|
| 1 Tiroir à produits | 4 Pieds réglables |
| 2 Bandeau de commande | 5 Porte |
| 3 Couverture | 6 Trappe du filtre |

1 Spécifications de votre lave-linge

Modèle	WML 15100 P	
Charge maximale de linge sec (kg)		5
Hauteur	(cm)	85
Largeur	(cm)	60
Profondeur	(cm)	54
Poids net	(kg)	62
Alimentation électrique	(VHz.)	230 / 50
Courant total	(A)	10
Puissance totale	(W)	2200-2350
Vitesse de lavage-rinçage	(rpm)	52
Vitesse d'essorage	(rpm max.)	1000

Les spécifications de l'appareil peuvent changer sans préavis afin d'améliorer la qualité du produit.

Les illustrations utilisées dans ce manuel sont schématiques et peuvent ne pas correspondre exactement à votre produit.

Les valeurs indiquées sur les repères figurant sur le produit ou dans les documents fournis avec celui-ci sont obtenues dans un laboratoire conformément aux normes applicables. Ces valeurs peuvent varier selon les conditions d'utilisation du produit et son environnement.

2 Avertissements

- Cet appareil est destiné à un usage domestique.
- Votre lave-linge est ajusté pour 230 volts. La machine pourrait ne pas fonctionner à basse tension.
- Si la valeur de courant du fusible de votre domicile est inférieure à 16 ampères, veuillez demander à un électricien qualifié d'installer un fusible de 16 ampères.
- Que vous utilisiez un transformateur ou non, assurez-vous de demander à un électricien qualifié d'effectuer l'installation de mise à la terre. Notre société ne sera pas tenue responsable pour tous dommages qui pourraient survenir si l'appareil est utilisé sans installation de mise à la terre.
- Ne pas installer votre appareil sur un sol en moquette. Dans le cas contraire, les pièces électriques de votre appareil pourraient surchauffer puisque qu'il n'y aura pas d'arrivée d'air par dessous. Ceci pourrait entraîner des dysfonctionnements.
- Lors de l'installation de la machine, assurez-vous que les robinets d'eau chaude et d'eau froide sont raccordés correctement. Sinon, votre linge pourrait être chaud en fin de lavage et s'user.
- Contactez le service agréé si le câble d'alimentation/la prise de votre appareil est endommagé(e).
- Vérifiez que les tuyaux d'alimentation en eau sont neufs. Ne pas réutiliser des tuyaux d'alimentation en eau usagés/usés. Ils pourraient tacher votre linge.
- Avant de laver les vêtements ayant été traités avec des produits de nettoyage (éther de pétrole, détachant liquide, etc.), rincez-les abondamment à l'eau claire.
- Ne jamais nettoyer l'appareil à l'aide d'un tuyau d'arrosage ! Il y a un risque de décharge électrique. Avant de procéder au nettoyage, déconnectez l'alimentation électrique en débranchant l'appareil.
- Ne jamais toucher la prise avec les mains mouillées. Ne jamais tirer sur le câble, débrancher à partir de la prise.
- Si le câble d'alimentation/la prise de votre appareil est endommagé(e) ou que ce dernier présentent d'autres anomalies, ne pas faire fonctionner l'appareil.
- Si les dysfonctionnements ne peuvent être solutionnés en appliquant les informations indiquées dans cette notice : éteignez la machine, débranchez-la, fermez le robinet d'arrivée d'eau et contactez le service clientèle. Ne jamais essayer de réparer l'appareil soi-même.
- Lors de la première utilisation, lancez le programme de lavage Coton 90°C sans charge et avec du détergent afin de préparer votre machine. Nous vous conseillons de répéter le processus de nettoyage lorsque vous lavez du linge très sale, tels que les vêtements de travail d'un garagiste.
- Les performances de votre lave-linge dépendent également de l'effet combiné de la machine, de l'eau et des agents nettoyants utilisés. Les taches resteront si des agents nettoyants de mauvaise qualité ou non adaptés sont utilisés. Veuillez prêter attention aux indications des pages suivantes avant de procéder au lavage du linge taché.
- Votre machine est conçue pour reprendre le programme en cours lorsque le courant est rétabli après une coupure de courant. Vous ne pouvez pas annuler le programme en appuyant sur le bouton Marche/Arrêt. Votre machine poursuivra le programme en cours lorsque le courant sera rétabli.
- Il pourrait rester de l'eau dans votre machine suite aux processus d'assurance qualité menés au cours de la production. Ceci n'affecte pas votre machine.

À faire avant de contacter le service d'assistance agréé

Si le voyant de la 1 ^{ère} touche de fonction optionnelle en partant de la gauche clignote	Il est en mode sécurité enfants. (Voir Sécurité enfants)
Si les voyants porte et lavage de l'indicateur de déroulement du programme clignotent et que le voyant fin est allumé en continu	Le sélecteur de programmes pourrait se trouver entre deux positions. Réajustez votre programmation à l'aide du sélecteur de programmes. Si l'avertissement continue, contactez le service agréé.
Si le voyant Départ/Pause/Annulation commence à clignoter peu de temps après avoir mis votre machine en marche	La porte est verrouillée. Ouvrez et fermez la porte à nouveau puis lancez le programme.
Si le voyant « lavage » de l'indicateur de déroulement du programme clignote	L'alimentation en eau pourrait être coupée ou les robinets d'arrivée d'eau fermés. Vérifiez les robinets. Éteignez votre machine puis remettez-la en marche. Si l'anomalie persiste, débranchez votre machine, fermez les robinets et appelez le service agréé.
Si le programme ne peut pas être lancé ni sélectionné	La machine pourrait être passée en mode de sécurité en raison de problèmes liés à l'infrastructure (tension de commande, pression d'eau, etc.). De ce fait, vous ne pouvez ni lancer ni sélectionner un programme. Appuyez sur le bouton Départ/Pause/Annulation pendant 3 secondes pour rétablir les réglages par défaut (voir annuler un programme).
Si l'alimentation en eau est coupée pendant l'utilisation de la machine, le programme en cours sera interrompu. Pour continuer le programme	Appuyez sur le bouton « Départ/Pause/Annulation » pour que le programme reprenne.
La machine pourrait s'arrêter en raison de la basse tension.	Attendez quelques instants. Lorsque la tension aura atteint un niveau normal, votre machine recommencera à fonctionner.
Il pourrait rester de l'eau dans votre machine suite aux processus d'assurance qualité menés au cours de la production.	Ceci n'affecte pas votre machine.
Vous avez sélectionné un programme et appuyé sur le bouton « Départ/Pause/Annulation » mais la machine n'a pas démarré	Votre machine pourrait ne pas être branchée à une prise de terre, la porte pourrait ne pas être fermée ou le fusible pourrait avoir sauté.
Y a-t-il de l'eau qui s'écoule du bas de la machine ?	Vérifiez les tuyaux d'alimentation en eau et de vidange. Sont-ils montés correctement ? Les joints des tuyaux d'alimentation en eau pourraient ne pas être installés correctement. Si ce n'est pas le cas, le filtre de la pompe pourrait ne pas être fermé correctement.
L'eau est-elle directement vidangée ?	Vérifiez que le tuyau de vidange soit raccordé conformément aux instructions de la notice d'utilisation.
Un bruit d'eau provient de la pompe lors de la vidange.	Ce bruit est normal.
La mousse déborde-t-elle du tiroir à produits ?	Vérifiez si votre détergent est adapté aux machines automatiques. Utilisez le dosage de détergent recommandé lors du prochain lavage.
Si l'efficacité du rinçage et de l'essorage ne vous satisfait pas toujours (il y a des résidus de détergent sur le linge ou ce dernier n'est pas assez sec)	Assurez-vous d'avoir choisi le programme approprié, ajusté la vitesse correctement et introduit la bonne quantité de linge pour le programme sélectionné puis essayez à nouveau lorsque la tension est normale.

3 Installation

1. Retirer les renforts de conditionnement

Pour retirer les renforts de conditionnement, penchez la machine en arrière puis récupérer le renfort en tirant sur la bride.

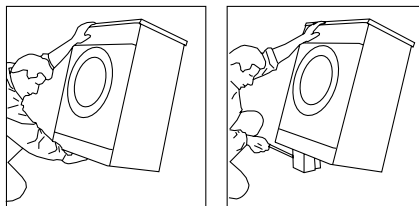

2. Enlever les vis de sécurité réservées au transport

Avant de faire fonctionner la machine, les vis de sécurité réservées au transport doivent impérativement être enlevées. Pour ce faire,

1. Desserrez complètement les vis « C » en tournant dans le sens inverse des aiguilles d'une montre à l'aide d'une clé à molette.
2. Retirez les vis de sécurité réservées au transport.
3. Insérez les caches en plastique « P » dans les logements des vis de sécurité en poussant dans la direction de la flèche.

Attention ! Conservez les vis de sécurité soigneusement afin de les réutiliser en cas de transport ultérieur.

Remontez toujours les sécurités de transport pour transporter votre machine.

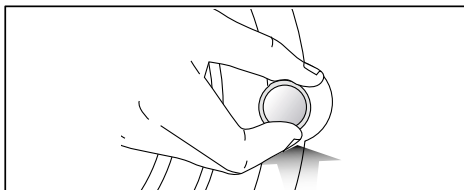
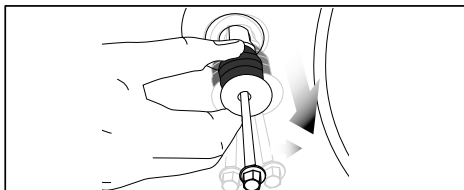
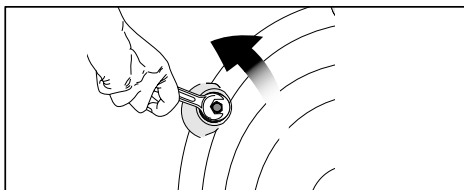

3. Ajuster les pieds

Afin que votre appareil fonctionne de manière plus silencieuse et sans vibration, il doit être à niveau et équilibré sur ses pieds. Commencez par desserrer le contre-écrou en plastique des pieds réglables de la machine. Resserrez ensuite le contre-écrou après avoir ajusté les pieds afin qu'ils soient à niveau.

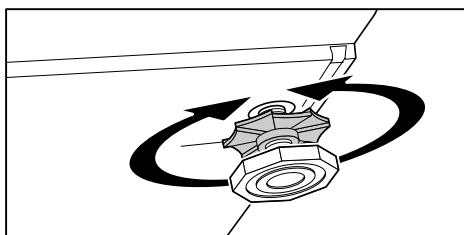

Raccordements de l'eau

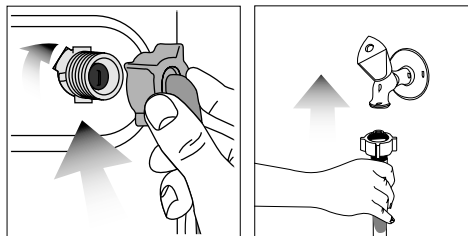

a) Tuyau d'arrivée d'eau

Les tuyaux spéciaux fournis avec la machine sont raccordés aux vannes d'admission d'eau de la machine. Le tuyau marqué d'un repère rouge est celui de l'arrivée d'eau chaude et le tuyau marqué d'un repère bleu est celui de l'arrivée d'eau froide.

Pour éviter qu'une fuite d'eau ne se produise aux points de raccordement, des joints en caoutchouc (4 joints pour les modèles à double admission d'eau et 2 joints pour les autres modèles) sont fixés aux tuyaux ou fournis dans l'emballage. Ces joints doivent être utilisés aux deux extrémités de raccordement des tuyaux. Les joints situés du côté de la machine doivent être installés sur l'embout du filtre du tuyau.

Comme les points de raccordement sont exposés à la pression de l'eau, ouvrez les robinets entièrement après avoir effectué les raccordements. Assurez-vous que les points de raccordement ne fuient pas. Pour éviter toute fuite d'eau ou dommage causés par une telle fuite, laissez les robinets fermés lorsque la machine n'est pas utilisée.

Votre machine fonctionnera efficacement si la pression d'eau du robinet est comprise entre 1 et 10 bars. (En pratique, 1 bar représente plus de 8 litres de flux d'eau provenant d'un robinet entièrement ouvert par minute.)

Fixez l'extrémité du coude du tuyau à votre machine. Serrez les écrous du tuyau à la main ; n'utilisez pas de clé.

Les modèles à double admission d'eau peuvent être utilisés comme des modèles à simple admission d'eau au moyen d'une vis d'obturation. La vis d'obturation doit être connectée à la vanne d'eau chaude. Les joints en caoutchouc doivent servir à éviter les fuites au point de raccordement.

Ne pas connecter un appareil à admission d'eau simple au robinet d'eau chaude. L'appareil pourrait passer en mode de sécurité si la machine est raccordée à l'aide d'une pièce en Y à un modèle à double admission d'eau et si la température dépasse 40°C pour les modèles à simple admission d'eau.

b) Tuyau de vidange

Le tuyau de vidange peut être attaché au mur adjacent à un évier ou une baignoire. Le tuyau ne doit pas être coudé. Si le tuyau de vidange est posé sur le bord d'un évier ou d'une baignoire, il peut être fixé à l'aide d'une crose de vidange de façon à ne pas tomber.

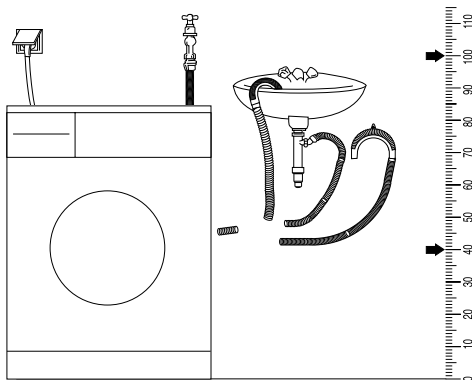

L'extrémité du tuyau de vidange peut être raccordé directement au tuyau d'évacuation des eaux usées ou à la sortie spéciale attachée au coude d'écoulement de l'évier.

Le tuyau doit être attaché à une hauteur comprise entre 40 et 100 cm.

Raccordement électrique

Branchez la prise de terre du lave-linge située à l'extrémité du cordon d'alimentation électrique à une fiche de mise à la terre alimentée par les valeurs de tension et de courant appropriées.

4 Préparation

• Veuillez vérifier les points suivants avant de procéder au lavage du linge :

- La machine est-elle branchée ?
- Le tuyau de vidange est-il raccordé correctement ?
- Avez-vous fermé le hublot ?
- Avez-vous ouvert le robinet ?

• Si vous procédez vous-même à l'installation de votre machine, veuillez commencer par lire la partie « Installation ».

• Trier le linge à laver :

Triez le linge par type de textile (coton, lin, synthétique, laine, etc.), degré de saleté et températures de lavage. Séparez le blanc des couleurs.

Retirez les accessoires rigides, tels que les ceintures, les boutons de manchette et les crochets de rideaux ou placez-les dans un filet de lavage.

Videz les poches. Fermez les fermetures à glissières et à pression. Les très petits articles comme les habits de bébé doivent être placés dans du linge plus grand tel qu'une taie d'oreiller ou dans un filet de lavage spécial pour éviter de les perdre dans le soufflet, le tambour, le filtre de la pompe, le tuyau, etc.

En ce qui concerne le linge taché, se référer à la section Informations utiles et pratiques. Votre machine peut laver les vêtements en laine dont l'étiquette stipule « lavables en machine » ou « non feutrés » à l'aide du programme spécial laine sans les abîmer. Le linge délicat dont l'étiquette stipule « Ne pas laver en machine » ou « Lavage à la main » (soie, pure laine, cachemire, etc.) peut être lavé à l'aide du programme spécial lavage à la main prévu à cet effet.

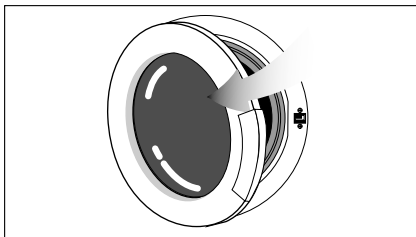

• Tirez sur la poignée pour ouvrir le hublot. Pour votre sécurité, le hublot de votre machine ne peut s'ouvrir que lorsque celle-ci n'est pas en marche. Si la diode « porte » est allumée, la porte peut être ouverte.

• Charger le linge dans la machine :

Le linge à introduire dans la machine doit être déplié. Mettez les tricotés à l'envers avant de les placer dans la machine. Assurez-vous qu'aucun habit n'est coincé entre la porte et le soufflet en caoutchouc lorsque vous fermez la porte.

Poussez la porte pour la fermer. Si la porte n'est pas bien fermée, le programme de lavage ne sera pas lancé.

• Choix du détergent et de l'assouplissant :

Le dosage du produit de lavage dépend de la dureté de l'eau, de la quantité de linge et de son degré de saleté. Les dosages recommandés sont indiqués sur l'emballage du produit de lavage. Si votre linge n'est pas très sale et/ou si le degré de dureté de l'eau est faible, utilisez moins de produit de lavage que le dosage recommandé sur l'emballage du produit. Sinon, vous pourriez générer trop de mousse.

Utilisez des produits développés spécifiquement pour les machines automatiques. Évitez d'utiliser des produits à blanchir contenant du chlore ou du soufre.

Mettez le détergent et l'assouplissant dans les compartiments correspondants du tiroir à produits et fermez ce dernier.

Ajoutez l'assouplissant conformément aux instructions de l'emballage (généralement moins de 100 ml, c'est-à-dire une cuillère à café). Ne dépassez jamais le repère « MAX ». Le surdosage se mélangera à l'eau de lavage par le siphon (III) et sera gaspillé. Dans ce cas, il vous faudra éventuellement remplir le compartiment d'assouplissant à nouveau. Si l'assouplissant épaisit avec le temps, diluez-le avec un peu d'eau. Sinon, les assouplissants épais peuvent obstruer le siphon et empêcher l'écoulement.

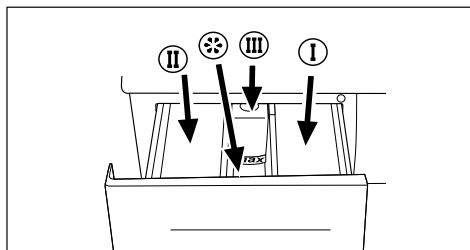

- I. Compartiment I, section du détergent en poudre prévue pour le pré-lavage
- II. Compartiment II, section du détergent en poudre prévue pour le lavage principal
- III. Siphon
- ☼ Compartiment destiné à l'assouplissant

5 Sélection du programme et fonctionnement de l'appareil

Bandeau de commande

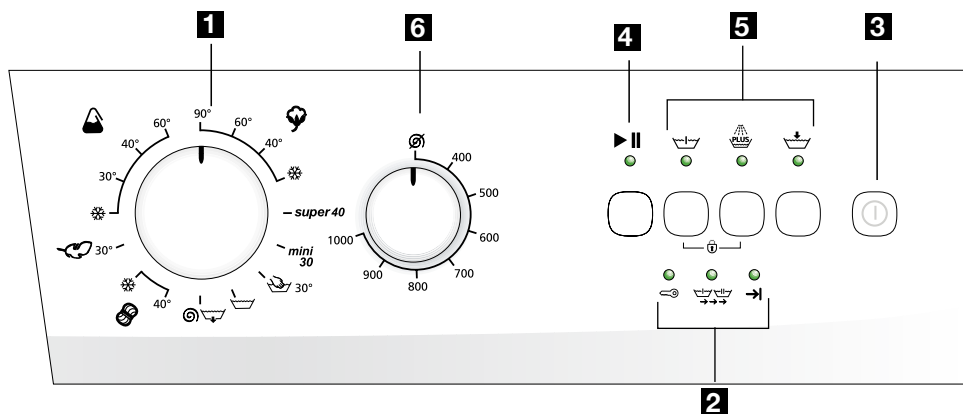

- 1 Sélecteur de programmes
- 2 Indicateur de déroulement du programme
- 3 Bouton marche/arrêt
- 4 Bouton départ/pause/annulation
- 5 Boutons des fonctions optionnelles
- 6 Sélecteur de la vitesse d'essorage

Marche/Arrêt

Avant de sélectionner le programme, allumez la machine en appuyant sur le bouton « Marche/Arrêt ». Lorsque le bouton « Marche/Arrêt » est enclenché, le voyant « porte » s'allume pour indiquer que la porte peut être ouverte. Pour éteindre

la machine, appuyez à nouveau sur le bouton « Marche/Arrêt ».

Le fait d'appuyer sur le bouton « Marche/ Arrêt » ne veut jamais dire que le programme est lancé.

Appuyez sur le bouton « Départ/Pause/ Annulation » pour lancer le programme.



Tableau de sélection de programmes

Déterminez le programme adapté en vous référant au tableau de programmation en fonction du type de linge, de son degré de saleté et de la température de lavage.

Positionnez le sélecteur de programmes sur le mode programme-température que vous souhaitez utiliser.

Programme	Type de linge	Charge maximale (kg)	Durée du programme (min)	Consommation d'eau (l)	Consommation d'énergie (kWh)	Prélavage	Rinçage Plus	Arrêt cuve pleine
Coton 90	Coton très sale, résistant à la chaleur, linge de maison	5	155	45	1.70	•	•	•
Coton 60*	Coton normalement sale, résistant à la chaleur, linge de maison	5	140	45	0.95	•	•	•
Coton 40	Coton peu sale ou moins résistant à la chaleur	5	150	45	0.65	•	•	•
Froid (coton)	Coton peu sale ou moins résistant à la chaleur	5	110	45	0.35	•	•	•
Super 40	Coton très sale et résistant à la chaleur	5	180	45	0.65			
Synthétique 60	Mélange coton/synthétique normalement sale, résistant à la chaleur	2.5	120	55	0.90	•	•	•
Synthétique 40	Mélange coton/synthétique peu sale ou moins résistant à la chaleur	2.5	125	55	0.55	•	•	•
Synthétique 30	Mélange coton/synthétique très peu sale ou très peu résistant à la chaleur	2.5	110	55	0.35	•	•	•
Froid (synthétique)	Mélange coton/synthétique très peu sale ou très peu résistant à la chaleur	2.5	100	55	0.20	•	•	•
Délicat 30	Délicat, mélange coton/synthétique délicat	2	85	60	0.40		•	•
Laine 40	Mélanges délicats et lainages dont l'étiquette indique lavable en machine	1.5	75	60	0.40		•	•
Froid (laine)	Mélanges délicats et lainages dont l'étiquette indique lavable en machine	1.5	70	60	0.04		•	•
Lavage à la main 30	Programme spécial pour le linge composé de soie, de cachemire et les vêtements dont l'étiquette indique non lavable en machine	1	55	50	0.21			
Mini 30	Programme spécial pour le linge très peu sale ou en petite quantité (survêtement, serviette, etc. utilisés une fois seulement)	2.5	30	40	0.16			
Rinçage	Programme de rinçage	5	23	15	0.04			
Essorage+vidange	Programme essorage + vidange	5	14	-	0.03			

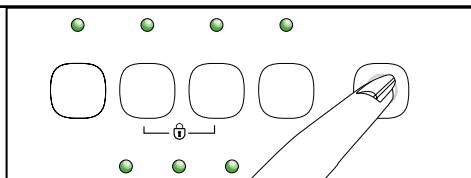
* Programme du label énergétique EN 60456:1999 et CEI 60456 Ed.4 2001

La consommation d'eau et d'énergie peut varier suivant les fluctuations de la pression, de la dureté

et de la température de l'eau, de la température ambiante, du type et de la quantité de linge, de la sélection des fonctions optionnelles et des variations de la tension électrique.

Sélection des fonctions

Les fonctions optionnelles peuvent être sélectionnées en appuyant sur la touche correspondante au programme choisi, le cas échéant. Le voyant correspondant à la fonction sélectionnée s'allumera. Comme

certaines fonctions optionnelles ne peuvent pas être sélectionnées ensemble, le voyant de l'une pourrait s'éteindre lorsque la touche de l'autre est enfoncée.

Fonctions optionnelles

Prélavage

Vous pouvez utiliser cette fonction pour les programmes coton et synthétique afin de laver le linge très sale.

Rinçage Plus

Vous pouvez augmenter le nombre de cycles de rinçage à l'aide de cette fonction. Ainsi, le risque d'irritation des peaux sensibles due au résidu de produit de lavage sur les vêtements sera diminué.

Arrêt cuve pleine

Si vous ne sortez pas le linge de la machine à la fin des programmes synthétique et laine, vous pouvez le laisser dans l'eau du dernier cycle de rinçage en appuyant sur le bouton Rinçage d'attente afin d'éviter qu'il ne se froisse dans la cuve

vide. Vous pouvez ensuite reprendre le programme en cours en appuyant à nouveau sur le bouton Rinçage d'attente.

Sélecteur de vitesse

Pour les modèles équipés d'un sélecteur de vitesse, vous pouvez essorez votre linge à une vitesse pouvant atteindre 1000 rpm à l'aide de cette manette. Votre machine ne dépassera pas une vitesse d'essorage de 800 rpm pour les programmes synthétique et 600 rpm pour les programmes laine afin de protéger votre linge. Si vous souhaitez retirer votre linge avant l'essorage, réglez le sélecteur de vitesse sur la position « Pas d'essorage ».

Sécurité enfants

« Cette machine est munie d'une sécurité enfants qui permet d'éviter que le déroulement du programme soit affecté si les boutons sont enclenchés au cours du cycle de lavage. Pour activer la sécurité enfants, appuyez sur la 1^{ère} et la 2^{ème} touches des fonctions optionnelles simultanément pendant 3 secondes. Le voyant de la 1^{ère} fonction optionnelle clignotera en continu.

Pour lancer un nouveau programme à la fin du précédent ou interrompre le

programme en cours, il convient de désactiver la sécurité enfants. Le voyant de la deuxième fonction optionnelle s'éteindra en appuyant simultanément sur les mêmes touches pendant 3 secondes.

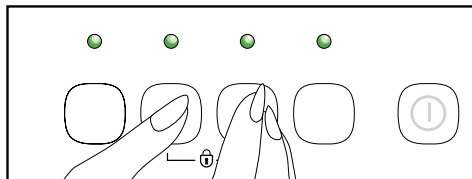

Déroulement du programme

Le voyant approprié de l'indicateur de déroulement du programme s'allume selon le programme sélectionné une fois que ce dernier est lancé.

Le voyant correspondant à l'étape terminée s'éteint et celui de l'étape suivante s'allume. Lorsque vous appuyez sur le bouton « Marche/Arrêt », le voyant « porte » s'allume. Le voyant « Lavage » de l'indicateur de déroulement s'allume lorsque vous appuyez sur le bouton « Départ/Pause/Annulation » après avoir sélectionné le programme de lavage.

Le voyant « Fin » s'allume lorsque le programme est achevé. Pour votre sécurité, votre machine ne vous permettra pas d'ouvrir la porte pendant un instant à la fin du programme. Si vous essayez d'ouvrir

la porte immédiatement, elle ne s'ouvrira pas et le voyant « porte » clignotera. Une fois le verrouillage de la porte désactivé, les voyants « porte » et « Fin » s'allumeront. La porte pourra alors être ouverte. Vous pouvez passer en mode « Pause » en cours de fonctionnement de la machine en appuyant sur le bouton « Départ/Pause/Annulation ».

Dans ce cas, le voyant « Départ/Pause/Annulation » s'allumera. Dans le mode Pause, certaines modifications peuvent être apportées aux options de programmation (voir Changer de programme) et si le mode « Pause » est activé au cours d'une étape qui s'y prête, la fonction Ajouter du linge peut être utilisée (voir fonction Ajouter du linge).

Appuyez à nouveau sur le bouton « Départ/Pause/Annulation » pour passer du mode « Pause » au mode « Lavage ». Dans ce cas, le voyant « Départ/Pause/

Annulation » clignotera et votre machine reprendra le programme en cours.

Changer de programme

Le programme sélectionné en premier sera poursuivi même si un autre programme est sélectionné en changeant la manette de sélection de programme de position au cours du fonctionnement de la machine. Vous devez annuler le programme en cours pour changer de programme de lavage. (Voir Annuler un programme) Pour modifier les fonctions optionnelles en cours de fonctionnement de la machine,

vous pouvez effectuer les modifications souhaitées après avoir appuyé sur le bouton « Départ/Pause/Annulation ».

Si vous souhaitez modifier la vitesse d'essorage en cours de fonctionnement de la machine, appuyez sur le bouton « Départ/Pause/Annulation », sélectionnez la vitesse d'essorage voulue puis appuyez à nouveau sur le bouton « Départ/Pause/Annulation ».

Fonction Ajouter du linge

Si vous souhaitez ajouter du linge dans la machine après le lancement du programme, passez en mode « pause » en appuyant sur le bouton « Départ/Pause/Annulation ». Si le niveau d'eau dans la machine le permet, le voyant « porte » de l'indicateur de déroulement du programme s'allumera au bout de 2 minutes et vous

pourrez ouvrir la porte et ajouter du linge. Si le voyant « porte » ne s'allume pas en continu au bout de 2 minutes, le niveau d'eau dans la machine ne permet pas d'ajouter du linge. Vous pouvez reprendre le programme en cours en appuyant à nouveau sur le bouton « Départ/Pause/Annulation ».

Annuler un programme

Maintenez le bouton « Départ/Pause/Annulation » enfoncé pendant 3 secondes pour annuler une sélection de programme. Au bout des 3 secondes, la machine se vidange. Au même moment, les voyants « Lavage » et « Fin » s'allument. Les voyants « Lavage » et « Départ/Pause/Annulation » s'éteignent une fois la vidange terminée. Le voyant « porte » commence à clignoter. Lorsque le voyant « porte » est allumé en continu, le hublot peut être ouvert et un nouveau programme sélectionné. Vous pouvez sélectionner un nouveau programme et le lancer.

Le programme sélectionné sera poursuivi même si la position du sélecteur de programmes est modifiée en cours de fonctionnement. Pour changer de programme de lavage, un nouveau programme peut être sélectionné et lancé après avoir annulé le programme en cours en maintenant le bouton « Départ/Pause/Annulation » enfoncé pendant 3 secondes selon les indications ci-dessus.

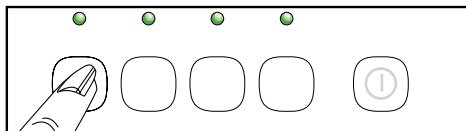

Fin du programme

Le voyant « Fin » de l'indicateur de déroulement s'allume lorsque le programme est achevé. Les voyants « porte » et « Fin » s'allumeront moins de deux minutes après l'ouverture de la porte et la machine pourra être utilisée de nouveau. Si n'importe quelle touche est enfoncée à la fin du programme ou si la position du sélecteur

de programmes est modifiée lorsqu'un programme est terminé, le voyant « Fin » s'éteindra et seul le voyant « porte » restera allumé. Si le hublot reste fermé, le voyant « porte » continuera à clignoter jusqu'à ce que le hublot soit ouvert. Pour éteindre la machine, appuyez sur le bouton « Marche/Arrêt ».

Sortir le linge de la machine

Votre machine s'arrête automatiquement lorsque le programme est terminé. Fermez les robinets. Tirez sur la poignée pour ouvrir la porte. Pour éteindre votre machine, appuyez sur le bouton « Marche/Ar-

rêt ». Laissez la porte ouverte une fois que vous avez retiré le linge pour aérer l'intérieur de la machine. Contrôlez et essuyez l'intérieur du soufflet.

6 Entretien et nettoyage

Tiroir à produits

Les résidus de détergent en poudre peuvent s'accumuler dans le tiroir à produits. Pour nettoyer le tiroir, tirez-le vers vous et appuyez sur l'emplacement indiqué sur le siphon dans le compartiment destiné à l'assouplissant comme l'indique le schéma. Lavez le tiroir à l'eau dans un évier.

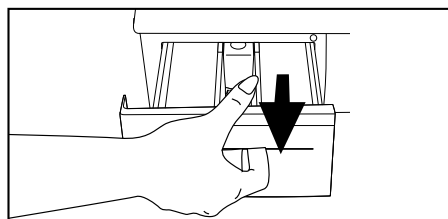

Siphon

N'oubliez pas de nettoyer le tube d'aspiration (la pièce de couleur située dans le tiroir à produits) si nécessaire. Afin de retirer le tube d'aspiration, commencez par sortir le tiroir à produits. Nettoyez les résidus d'assouplissant pour éviter toute obstruction. Remplacez le tube d'aspiration dans son logement une fois nettoyé et vérifiez qu'il soit bien installé.

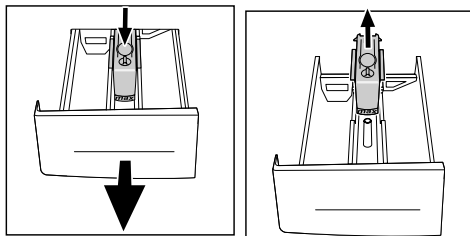

Filtres d'arrivée d'eau

Un filtre se trouve à l'extrémité des vannes d'admission d'eau montées au dos de la machine et des tuyaux d'arrivée d'eau raccordés aux robinets. Ces filtres empêchent les substances étrangères et les saletés qui se trouvent dans l'eau de pénétrer dans la machine. Les filtres doivent être nettoyés régulièrement. Pour ce faire, fermez les robinets d'eau. Retirez les tuyaux d'alimentation en eau. Nettoyez les surfaces des filtres des vannes d'admission d'eau à l'aide d'une brosse fine. Si les filtres sont très sales, vous pouvez les retirer à l'aide d'une pince et les nettoyer. Extrayez les filtres des

extrémités plates des tuyaux d'arrivée d'eau ainsi que les joints à la main et nettoyez-les soigneusement sous l'eau courante. (Les machines à admission d'eau simple (froide) sont équipées de 2 filtres, tandis que les machines à admission d'eau double (chaude et froide) en ont 4.)

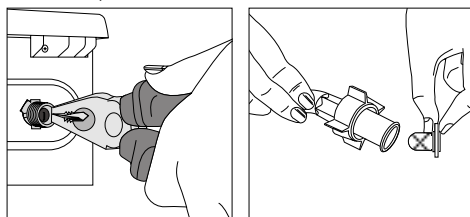

Tuyau

En raison du risque de gel, particulièrement dans les régions froides, l'eau restante dans l'appareil pourrait geler et abîmer ce dernier. Si tel est le cas, l'eau restante dans la pompe et les tuyaux

doit être vidangée en retirant le filtre de la pompe. Les tuyaux d'alimentation en eau doivent également être vidés après avoir été détachés du robinet.

Nettoyer le filtre de la pompe

- Nettoyez le filtre des corps étrangers régulièrement.
- Nettoyez le filtre si des corps étrangers (pièces, boutons, chaussettes de bébé, etc.) obstruent la pompe de vidange.
- Avant de nettoyer, commencez par vider l'eau restante à l'intérieur.
- Danger lié à l'eau chaude : 15 l d'eau à 90°C peuvent se trouver dans la machine. Dévissez soigneusement le filtre.

Vidanger l'eau complètement dans les cas suivants :

- avant de nettoyer le filtre des corps étrangers ;
- avant de transporter la machine (en cas de déménagement par exemple) ;
- en cas de risque de gel.

1. Éteignez l'appareil, débranchez le cordon d'alimentation électrique et fermez le robinet. Attendez que l'eau chaude refroidisse. Sinon, vous risquez de vous brûler.

2. Ouvrez la trappe de service en poussant sur le bouton. Afin d'éviter que la petite quantité d'eau restée dans la pompe ne s'écoule par terre, placez une bassine devant la trappe du filtre. Retirez le filtre en tournant dans le sens inverse des aiguilles d'une montre.

3. Dévissez le filtre des corps étrangers d'un demi tour (dans le sens inverse des aiguilles d'une montre) pour le desserrer et essuyez l'eau restante à l'aide d'un chiffon. Une fois qu'il ne reste plus d'eau, dévissez le filtre des corps étrangers jusqu'à ce qu'il soit entièrement dégagé et retirez-le.

4. Nettoyez le filtre des corps étrangers et l'entrée de la pompe.

5. Remontez le filtre et serrez-le bien (dans le sens horaire).

6. Fermez la trappe de service.

