

Cher client,

Veillez lire attentivement cette notice avant d'installer et d'utiliser votre lave-vaisselle. Les instructions suivantes doivent prévenir tout risque de blessure et/ou d'endommagement de l'appareil.

Veillez conserver ces documents en lieu sûr, afin de pouvoir vous y référer ultérieurement.

Ce mode d'emploi a été écrit pour plusieurs appareils. Par conséquent, certaines fonctionnalités présentées ici peuvent ne pas concerner votre appareil.

Sommaire

Introduction

1 Mise au rebut **Page 3**

Emballage	3
Mise au rebut de votre ancien appareil	3

2 Instructions de sécurité **Page 3**

Avant l'installation	3
Avant la première utilisation	3
Sécurité des enfants	4
Usage quotidien	4
En cas de problème	4

3 Connaître votre appareil **Page 5**

Présentation de l'appareil.....	5
Panneau de commande	5

4 Procédure d'utilisation du lave-vaisselle **Page 6**

Adoucissement de l'eau	6
Ajout de sel	7
Remplissage du distributeur de produit de rinçage	8
Remplissage du distributeur de détergent	8

5 Ustensiles à ne pas laver au lave-vaisselle **Page 10**

6 Chargement du lave-vaisselle **Page 10**

Général	10
Panier inférieur	11
Panier à couverts	11
Panier supérieur.....	12

7 Entretien et nettoyage **Page 14**

Nettoyage des filtres	14
Nettoyage des bras d'aspersion	15
Nettoyage de la cartouche de filtre	15

8 Fonctionnement et configuration de l'écran multifonction **Page 16**

Boutons de fonction	17
Procédure d'utilisation du lave-vaisselle	18
Sélection du programme	19
Boutons des options.....	19
Démarrage retardé.....	20
Verrou enfant.....	21
Modification du programme	21
Annulation d'un programme	21
Affichage de la progression du programme	22
Indicateur de contrôle du sel et du produit de rinçage	22
Avertissements.....	22
Arborescence du menu	23
Réglages	24

9 Dépannage : Que faire si.... **Page 27**

Le lave-vaisselle ne fonctionne pas	27
Le nettoyage ne donne pas de résultats satisfaisants	28

10 Spécifications techniques **Page 34**

11 Sens de montage **Page 34**

Remarques de sécurité pour l'installation	34
Installation du lave-vaisselle	35
Raccordement d'eau	35
Vidange de l'eau	36
Branchement électrique	36

12 Maintenance **Page 37**

1 Mise au rebut

Recyclage

L'emballage et certains composants de votre appareil sont fabriqués en matériaux recyclables. Ces matériaux portent un symbole de recyclage et des informations sur le type de matériau (PE, PS et POM).

Retirez le matériau d'emballage et jetez-le conformément à la réglementation en vigueur avant d'utiliser l'appareil.

Avertissement

Les matériaux d'emballage peuvent être dangereux pour les enfants.

Les substances réutilisables peuvent être déposées dans une déchetterie locale. Vous pouvez obtenir de plus amples informations auprès des autorités et des déchetteries.

Mise au rebut de votre ancien appareil

Jetez votre ancien appareil conformément aux consignes de mise au rebut en vigueur sur votre lieu de résidence. Pour supprimer tout danger, veuillez rendre l'appareil inutilisable jusqu'au moment du transport.

Retirez les prises secteur et coupez le câble d'alimentation. Cassez le loquet de la porte.

2 Instructions de sécurité

Avant l'installation

Vérifiez que l'appareil n'a subi aucun dommage pendant le transport. Vous ne devez ni installer ni utiliser d'appareils endommagés. En cas de doute, contactez votre fournisseur.

Avant la première utilisation

- Reportez-vous aux Remarques concernant l'installation, page 22.
- Le circuit de mise à la terre doit avoir été installé par un électricien qualifié.
Le fabricant ne peut être tenu responsable des dommages liés à l'utilisation de l'appareil sans branchement à la terre.
- Avant d'utiliser le système, veuillez vérifier que les informations figurant sur la plaque signalétique sont conformes à votre alimentation électrique.
- Le lave-vaisselle ne doit pas être branché sur le secteur pendant son installation.

- Vous ne devez pas utiliser de rallonge pour brancher l'appareil sur le secteur. De fait, les rallonges n'offrent pas la sécurité requise (risque de surchauffe, par exemple).
- Utilisez toujours la prise d'origine fournie avec l'appareil.
- La prise doit être librement accessible, une fois l'appareil installé.

Sécurité des enfants

- Ne laissez pas les enfants jouer avec l'appareil.
- Les détergents pour lave-vaisselle peuvent avoir un effet corrosif au niveau des yeux, de la bouche et de la gorge. Veuillez prendre note des consignes de sécurité fournies par les fabricants de détergents.
- Ne laissez jamais d'enfants sans surveillance lorsque l'appareil est ouvert. L'appareil peut encore contenir des restes de détergent.
- L'eau contenue dans le lave-vaisselle n'est pas potable. Son effet corrosif engendre un risque de blessure.
- Placez toujours les objets longs et tranchants/pointus (par exemple les fourchettes à servir ou les couteaux à pain) dans le panier à couverts, l'extrémité pointue vers le bas, ou sur le panier supérieur à l'horizontale, afin de prévenir les blessures accidentelles.

Usage quotidien

- Appareil uniquement destiné à un usage domestique. Utilisez-le pour laver la vaisselle de votre foyer.
- N'utilisez pas de solvants chimiques dans l'appareil à cause du risque d'explosion.
- Vous ne devez ni vous asseoir, ni vous appuyer sur la porte ouverte, ni poser d'autres objets dessus. L'appareil risque de basculer.
- N'ouvrez pas la porte lorsque l'appareil est en marche. De l'eau chaude ou de la vapeur pourrait s'échapper.
- Ne laissez pas la porte ouverte. De fait, une porte ouverte peut représenter un danger.

En cas de problèmes

- Seul un technicien du SAV qualifié peut effectuer les réparations et les changements de pièces sur l'appareil.
- En cas de problème ou de réparations, débranchez l'appareil de l'alimentation secteur :
 - Débranchez l'appareil en retirant la prise secteur.
 - Coupez le fusible.
- Ne tirez pas sur le câble mais sur la prise. Fermez le robinet d'eau.

3 Getting To Know Your Machine

View of the Machine

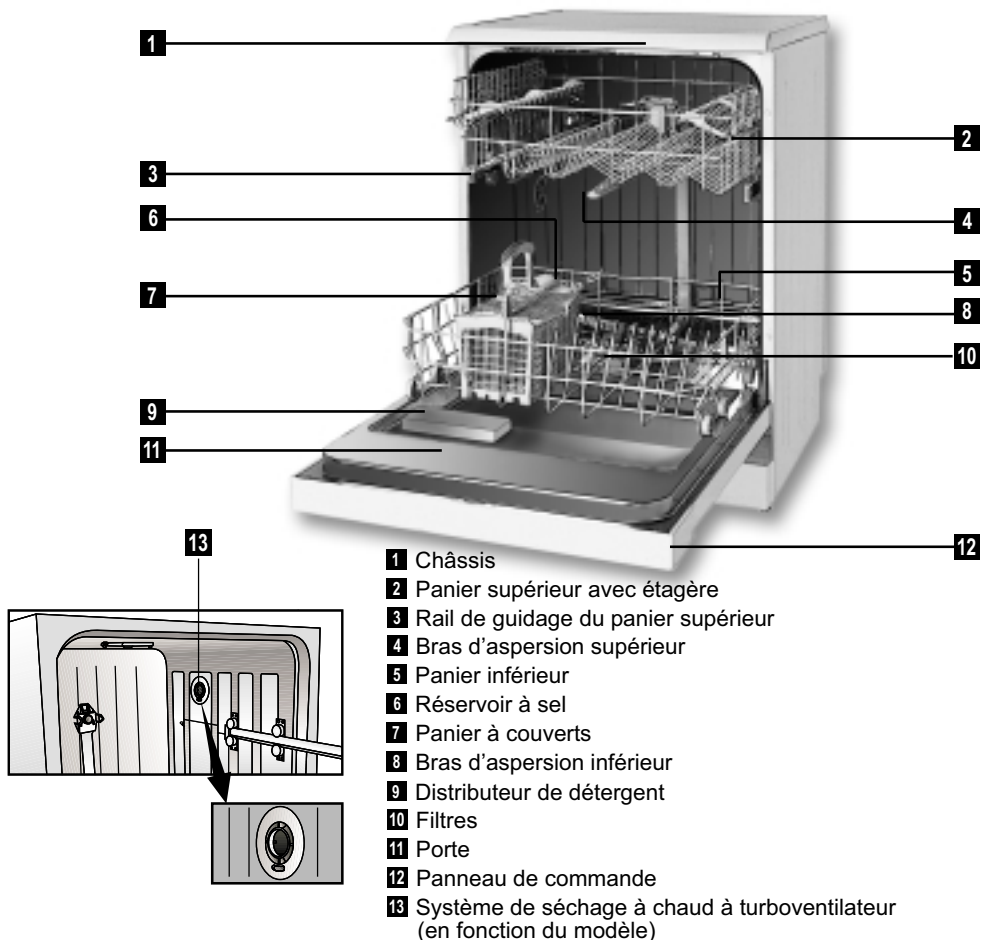

Panneau de commande

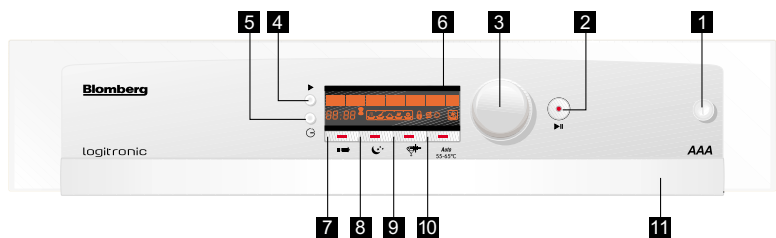

- 1 Bouton On/Off
- 2 Bouton Start/Stop
- 3 Molette de sélection du programme
- 4 Bouton de programmation
- 5 Temporisateur
- 6 Écran multifonction
- 7 Bouton Lavage rapide
- 8 Bouton Lavage nocturne
- 9 Bouton Séchage cristal
- 10 Bouton « Autosense »
- 11 Poignée

4 Utilisation de votre Lave-vaisselle

⚠ Important

Les installations d'électricité et d'eau du lave-vaisselle doivent être conformes aux instructions figurant dans ce guide.

Adoucir l'eau

Les lave-vaisselles nécessitent une eau relativement douce. Si la dureté de l'eau dépasse 6°dH, un dépôt calcaire se formera sur la vaisselle. Pour éviter cela, un dispositif automatique ajoute un sel spécial pour adoucir l'eau afin d'obtenir les meilleurs résultats de lavage et de séchage possibles.

Pour connaître le degré de dureté de l'eau à votre domicile, contactez votre compagnie locale des eaux ou bien utilisez la bande test fournie pour mesurer la dureté de l'eau :

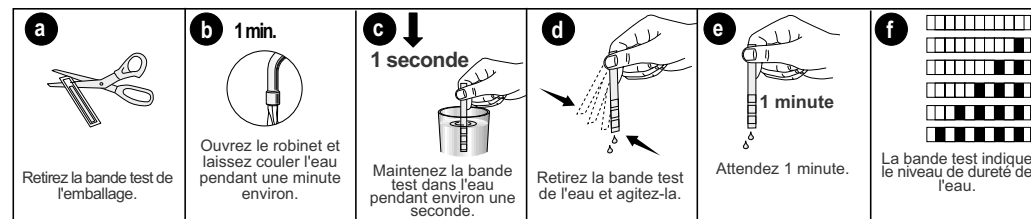

Mettez le lave-vaisselle en marche à l'aide de la touche on/off. Tournez la commande de sélection du programme jusqu'à ce que l'écran affiche le programme " Réglages ". Appuyez sur la touche programme pour accéder au menu " Réglages ". Puis utilisez la commande de sélection du programme pour sélectionner le programme " Dureté de l'eau " et utilisez la touche programme pour accéder au menu. L'écran multifonctions affiche alors " Dureté de l'eau : 3 " ; ceci étant le réglage par défaut. Pour sélectionner un autre réglage de dureté de l'eau, tournez la commande de sélection du programme jusqu'à ce que vous obteniez le réglage souhaité. Appuyez sur la touche programme pour enregistrer le réglage de dureté de l'eau souhaité. Le degré de dureté de l'eau choisi a été réglé. Appuyez une fois sur la touche Démarrage Retardé pour revenir au programme " Réglages ". Si vous ne souhaitez pas faire d'autres réglages, appuyez sur la touche Démarrage Retardé pour revenir au menu principal de sélection du programme.

Degré de dureté

Degré de dureté	Dureté britannique dE	Dureté allemande °dH	Dureté française °dF	Ecran multifonctions	Regeneration Adjustment Switch
1	0-6	0-5	0-9	Réglage de la valeur de dureté 1	0 1 ↗
2	7-14	6-11	10-20	Réglage de la valeur de dureté 1	0 1 ↗
3	15-21	12-17	21-30	Réglage de la valeur de dureté 1	0 1 ↗
4	22-28	18-22	31-40	Réglage de la valeur de dureté 1	0 1 ↗
5	29-42	23-34	41-60	Réglage de la valeur de dureté 1	0 1 ↗
6	43-75	35-60	61-107	Réglage de la valeur de dureté 1	0 1 ↗

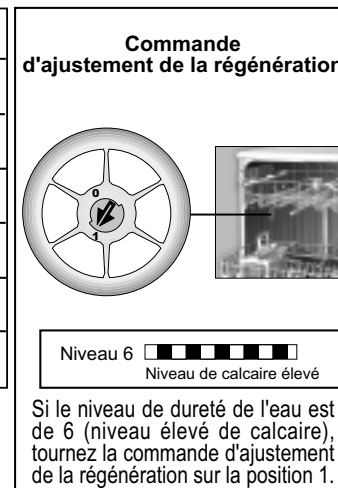

°dH : Niveau de dureté allemand 1 °dH = 1 mg CaO/100 ml Eau = 0,179 mmol

Si le niveau de dureté local dépasse 60°dH, il est conseillé de vous munir d'un dispositif adoucisseur d'eau pour votre lave-vaisselle. Si vous utilisez de l'eau de puits ou de pluie, l'installation de pré-filtres est recommandée. Après un déménagement, n'oubliez pas de régler la dureté de l'eau en fonction de votre nouvelle localité.

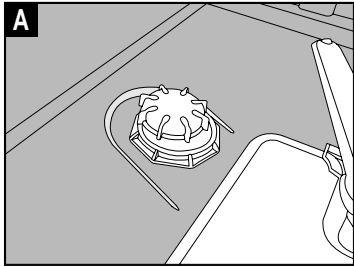

Remplissage du sel

⚠ Attention

Pour adoucir l'eau, n'utilisez que du sel spécial lave-vaisselle avec votre appareil. Le fabricant n'est pas responsable des dommages résultant de l'utilisation d'un sel non approprié. N'utilisez pas de gros sel. Le sel fin ou en poudre se dissout plus facilement. N'utilisez jamais de sel alimentaire. Ce type de sel ne se dissout pas facilement dans l'eau et endommagera le fonctionnement de l'appareil d'adoucissement.

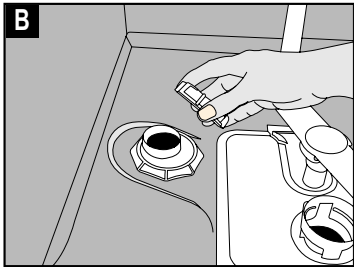

Retirez le panier inférieur de l'appareil.

Ouvrez le capuchon du réservoir à sel en le tournant dans le sens inverse des aiguilles d'une montre (Fig. **A** **B**).

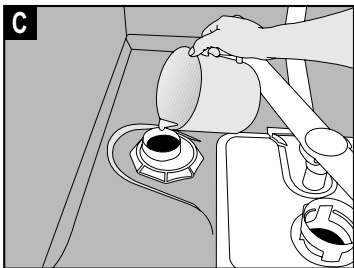

Utilisation pour la première fois:

Pour 1 litre d'eau dans le réservoir à sel (Fig. **C**).

Versez le sel dans le réservoir à l'aide de l'entonnoir fourni (Fig. **D**).

Versez suffisamment de sel pour remplir le réservoir. Le réservoir peut contenir environ 2 kg de sel.

Fermez correctement le capuchon.

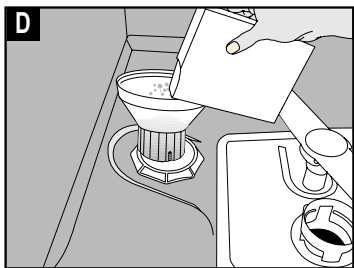

Lancez un programme de lavage juste après avoir rempli le réservoir à sel. Le programme de lavage prévient l'endommagement de l'appareil qui peut être provoqué par une solution saline qui a coulé. Une fois le premier cycle de lavage terminé, l'indicateur de niveau du sel s'éteint.

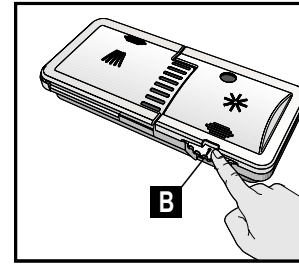

Remplissage du distributeur de produit de rinçage

Les produits de rinçage permettent à l'eau de lavage de rincer plus proprement la vaisselle et de prévenir les tâches ou les traînées sur la vaisselle. N'utilisez qu'un produit de rinçage prévu pour les lave-vaisselle.

- Remarque -

Si vous utilisez des détergents/tablettes « 2 en 1 » ou « 3 en 1 », vous n'avez pas besoin d'un produit de rinçage supplémentaire.

Ouvrez le distributeur de produit de rinçage en appuyant sur le levier de blocage (**B**)

Versez précautionneusement du produit de rinçage jusqu'à la marque MAX.

Fermez le couvercle jusqu'à ce que vous entendiez un déclic (**C**).

Essuyez soigneusement le produit de rinçage qui a coulé. Si vous avez versé trop de produit de rinçage, il en résulte la formation d'une mousse excessive qui peut entraver le nettoyage.

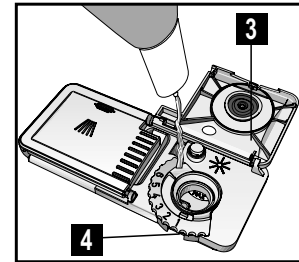

Adaptation de la dose de produit de rinçage

La dose de produit de rinçage à utiliser peut être adaptée au moyen du régulateur de distributeur (niveaux 1 à 6) (**4**). Votre appareil est pré-réglé en usine sur 3. N'adaptez la dose que si vous êtes confronté aux problèmes suivants après le lavage :

- Des tâches sont visibles sur la vaisselle : augmentez la dose
- Des traînées sont visibles sur la vaisselle : diminuez la dose

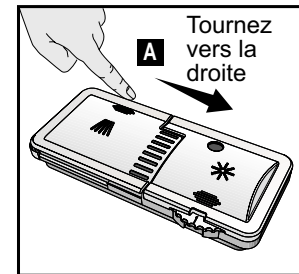

Remplissage du distributeur de détergent

- Remarque -

N'utilisez que des détergents prévus pour les lave-vaisselle.

Ouvrez le réservoir de détergent en poussant le levier de blocage vers la droite (**A**).

Les lignes à l'intérieur du réservoir de détergent permettent de verser la quantité de détergent appropriée.

Le réservoir de détergent contient un total de 40 cm³ de détergent (**1**).

Lorsque le lave-vaisselle est plein et que la vaisselle est très sale, nous vous recommandons de remplir le réservoir de détergent jusqu'à la ligne correspondant à 25 cm³.

Lorsque la vaisselle n'est pas très sale, il suffit généralement de verser du détergent jusqu'à la ligne correspondant à 15 cm³.

Si votre vaisselle n'est pas lavée immédiatement après son chargement dans le lave-vaisselle, vous pouvez également remplir le petit réservoir de détergent jusqu'à la ligne (**2**).

Le tableau de programmation présente les quantités de détergent requises avec les différents programmes de lavage.

Ces quantités peuvent varier en fonction du niveau de saleté de la vaisselle et de la dureté de l'eau sur votre commune.

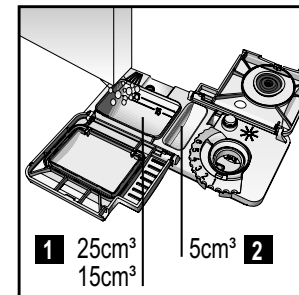

Détergents

- Il existe trois types de détergents :
1. A base de phosphate et de chlore
 2. A base de phosphate sans chlore
 3. Sans phosphate ni chlore

Les nouvelles poudres compactes ne contiennent normalement pas de phosphate. Comme les phosphates ont pour propriété d'adoucir l'eau, nous vous suggérons d'ajouter du sel dans le réservoir correspondant même si la dureté de l'eau n'est que de 6°dH.

En cas d'eau dure, si vous utilisez un détergent sans phosphate, vous risquez de constater des traces sur la vaisselle et les verres. Vous pouvez y remédier en augmentant la quantité de détergent. Les détergents sans chlore ont un effet de blanchiment moindre. Il se peut donc que des tâches de couleur ne soient pas complètement supprimées.

Choisissez un programme ayant une température de lavage plus élevée.

Attention

Conservez toujours les détergents dans des emplacements frais, **sec et hors de portée des enfants**.

Versez le détergent dans le distributeur de détergent avant d'allumer l'appareil.

Si vous mettez trop de détergent, ce dernier risque de ne pas se dissoudre correctement et de rayer la vaisselle.

DETERGENTS DEUX EN UN ET TROIS EN UN

Vous obtiendrez des résultats optimaux de votre lave-vaisselle si vous utilisez un détergent, produit de rinçage et sel régénérant séparés.

Les fabricants de détergent proposent également des détergents combinés portant l'indication 'deux en un' et 'trois en un'.

Trois en un : Ces produits se composent de détergent, produit de rinçage et sel régénérant.

Deux en un : Ces produits se composent de détergent et soit de produit de rinçage soit de sel régénérant.

De manière générale, vous obtiendrez des résultats satisfaisants des détergents combinés seulement dans certaines conditions d'utilisation particulières. Ces détergents contiennent des doses préétablies de produit de rinçage et/ou de sel régénérant. Cela signifie que vous n'êtes pas en mesure d'ajuster la dose de sel régénérant et de produit de rinçage utilisée en fonction du degré de dureté de l'eau de votre habitation.

Pensez aux indications suivantes lors de l'utilisation de ce type de détergents :

- Veillez à vérifier les spécifications du produit utilisé et s'il s'agit d'un produit combiné ou non.
- Suivez les instructions indiquées sur l'emballage lorsque vous utilisez ces produits.
- **L'utilisation de ces produits avec le paramétrage adapté de l'appareil garantira un usage économique de sel et/ou de produit de rinçage.**
- Si le détergent se présente sous forme de pastilles, ne les placez pas dans le bac ou le panier à couverts du lave-vaisselle. Placez toujours les pastilles dans le distributeur de produit de lavage.

Utilisation de détergent trois en un : détergent, sel régénérant et produit de rinçage

- Avec ces détergents, vous ne disposerez pas de la même capacité de séchage que vous obtenez avec un détergent, sel et produit de rinçage séparés. Afin d'améliorer la capacité de séchage :

Sélectionnez le réglage "1" pour le produit de rinçage de votre appareil et versez le produit de rinçage.

Lorsqu'il n'y a plus de produit de rinçage, ajoutez du produit dans le distributeur de produit de rinçage.

- Si vous utilisez des détergents combinés ayant un dosage de produit de rinçage supérieur à 1, le contact avec les mains peut laisser des traces d'eau de couleur arc-en-ciel sur la vaisselle lavée ainsi qu'à l'intérieur de la machine.
 - Si vous utilisez des détergents combinés sans ajouter de sel, un dépôt calcaire peut se former, en particulier sur le verre. Afin de prévenir la formation de dépôt calcaire :
- Sélectionnez le réglage "1" pour l'adoucisseur d'eau de votre appareil et versez le sel régénérant. Lorsqu'il n'y a plus de sel, ajoutez du sel dans l'adoucisseur d'eau.

Utilisation de détergent deux en un : détergent et sel régénérant

- Ces détergents ne contenant pas de produit de rinçage, vous devez donc utiliser le paramétrage du produit de rinçage spécifié dans le manuel, veillez à ce qu'il y ait du produit de rinçage dans le distributeur correspondant à chaque lavage et à remplir le distributeur de produit de rinçage à chaque fois qu'il est vide.

Utilisation de détergent deux en un : détergent et produit de rinçage

- Avec ces détergents, vous ne disposerez pas de la même capacité de séchage que vous obtenez avec un détergent, sel et produit de rinçage séparés. Afin d'améliorer la capacité de séchage :

Sélectionnez le réglage "1" pour le produit de rinçage de votre appareil et versez le produit de rinçage.

Lorsqu'il n'y a plus de produit de rinçage, ajoutez du produit dans le distributeur de produit de rinçage.

- Si vous utilisez des détergents combinés ayant un dosage de produit de rinçage supérieur à 1, le contact avec les mains peut laisser des traces d'eau de couleur arc-en-ciel sur la vaisselle lavée ainsi qu'à l'intérieur de la machine.
- Ces détergents ne contenant pas de sel régénérant, vous devez donc utiliser le paramétrage de l'adoucisseur spécifié dans le manuel, veillez à ce qu'il y ait du sel régénérant dans l'adoucisseur à chaque lavage et à remplir le réservoir de sel à chaque fois qu'il est vide.

Avertissement important

- Si vous rencontrez un problème ne s'étant jamais produit auparavant après avoir utilisé ces détergents, prenez contact directement avec le fabricant du détergent. Vous trouverez ses coordonnées sur l'emballage.

Si vous arrêtez d'utiliser ce type de détergent :

- Vérifiez que les réservoirs de sel et de produit de rinçage sont pleins.
- Changez le paramétrage du niveau de dureté de l'eau sur **la position la plus élevée** possible et effectuez un programme de lavage sans charge.
- Après le lavage à vide, **réajustez** le paramétrage de dureté de l'eau au degré adapté à la dureté de l'eau de votre alimentation comme indiqué dans le manuel.
- Ajustez le dosage du produit de rinçage au niveau approprié.

5 Ustensiles à ne pas laver au lave-vaisselle

- Ustensiles contenant de l'acier oxydable :
- Service de couverts avec manche en bois ou en corne
- Service de couverts avec un manche en perle ou porcelaine
- Ustensiles contenant du plastique non résistant à la chaleur
- Vaisselle ou service de couverts non recollé
- Aucun ustensile en cuivre, en étain ou en aluminium
- Vaisselle en porcelaine et verres finement décorés
- Verres en cristal au plomb
- Ustensiles d'art et artisanaux
- L'aluminium et l'argent tendent à décolorer
- Les ustensiles en verre et en cristal risquent de perdre leur éclat au fil du temps
- Les éponges et les lavettes

Remarque

Ne lavez pas les ustensiles souillés de cendres de cigarettes, de cire de bougie, de verni, de peinture ou de produits chimiques.

Recommandations :

Lorsque vous achetez de la vaisselle, vérifiez si vous pouvez la laver au lave-vaisselle. (symbole « résistant au lave-vaisselle »)

6 Chargement du lave-vaisselle

Général:

Avant de remplir le lave-vaisselle de vaisselle:

- Jetez les restes de nourriture.
- Placez tous les ustensiles comme les tasses, les verres et les marmites dans l'appareil, l'ouverture tournée vers le bas (afin que l'eau n'y stagne pas).
- Ne placez pas la vaisselle et les services à couverts les uns sur les autres.
- Les verres ne doivent pas se toucher.
- Le mouvement des bras d'aspersion ne doit pas être entravé.
- Placez tous les ustensiles longs et très sales dans le panier inférieur.
- Vous pouvez placer les ustensiles petits ou légers dans le panier supérieur.
- Les ustensiles longs et étroits vont au centre des paniers.

Attention

Les couteaux et autres ustensiles aux pointes ou bords tranchants doivent être placés horizontalement dans le panier supérieur à cause du risque de blessure.

Le lave-vaisselle contient un maximum de 12 couverts.

Ne surchargez pas le lave-vaisselle et consultez les remarques concernant la vaisselle lavable au lave-vaisselle. Ce n'est que de cette manière que vous obtiendrez des résultats de lavage optimaux tout en utilisant l'énergie à bon escient.

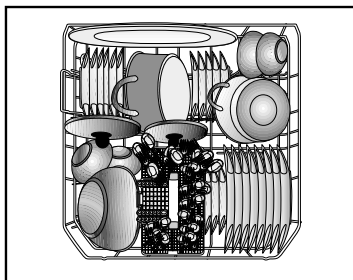

Panier inférieur Suggestions pour le chargement du lave-vaisselle

Utilisez le panier inférieur pour les assiettes, les bols, les marmites, etc.

4 tringles de support à assiettes pliables (en fonction du modèle)
Le panier inférieur du lave-vaisselle est doté de quatre tringles de support à assiettes pliables. Cette conception vous permet de libérer davantage d'espace pour poser des casseroles et des saladiers dans le panier inférieur. Vous pouvez plier chaque section (1, 2, 3 et 4) individuellement ou simultanément pour créer un grand espace. Pour ce faire, il suffit d'appuyer sur les poignées (A) et de les plier.

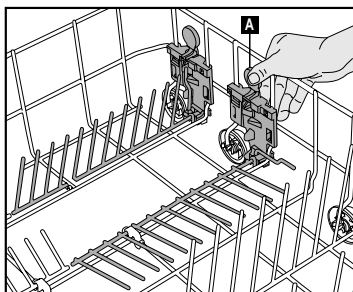
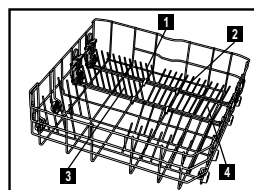

Panier à couverts à trois compartiments (en fonction du modèle)

Le panier à couverts à trois compartiments peut être divisé en trois parties en fonction de la quantité de couverts et du degré de saleté. Les petites parties du panier à couverts s'adaptent également au panier supérieur. Pour ce faire, tournez le verrou sur la poignée vers la droite (A).

Tirez le plus petit panier à couverts vers le haut et retirez-le de ses supports (B). Pour remonter le panier à couverts, procédez à l'inverse. Utilisez la cartouche de panier (C) pour vos couverts de sorte que tous les ustensiles placés dans le panier soit soumis à un écoulement d'eau suffisant.

Pour les ustensiles plus grands (comme les fouets de batteur), vous pouvez retirer la cartouche de panier (C).

Pour faciliter le chargement, vous pouvez retirer le panier à couverts. Placez les longs ustensiles, comme les louches, les cuillères de cuisine, etc. sur l'étagère du panier supérieur.

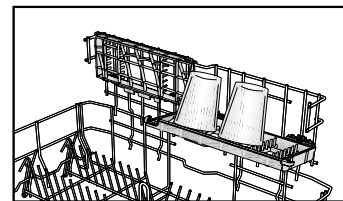
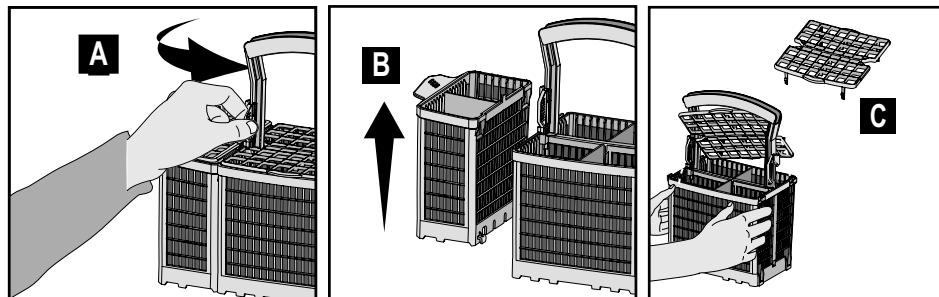

Panier de la cartouche avec réglage variable de la hauteur (en fonction du modèle)

Vous pouvez en outre utiliser cette cartouche dans le panier inférieur pour les verres et les ustensiles/couverts à long manche.

Si vous n'avez pas besoin de la cartouche, pliez l'étagère vers le haut en biais tel qu'illustré (A).

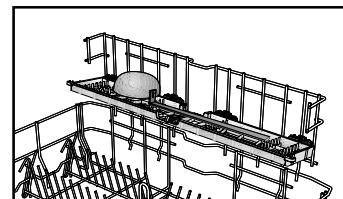

Tirez complètement la cartouche vers le haut (B). Placez la cartouche à l'horizontale (C). Abaissez la cartouche et verrouillez-la avec le support (D).

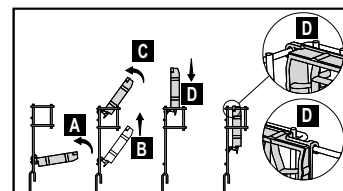

Si vous souhaitez utiliser de nouveau le panier, procédez en sens inverse.

Pour régler la hauteur, tirez l'étagère vers le haut et pliez-la ouverte dans la position G.

Une fois terminé, vérifiez que le bras d'aspersion peut toujours bouger librement.

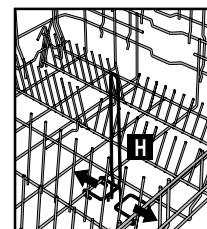
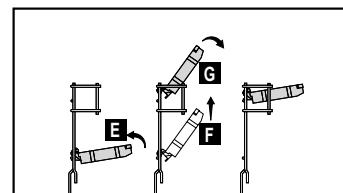

Support de bouteilles (en fonction du modèle)

Pour le nettoyage de vos bouteilles. Retrait : tirez sur les supports dans le sens opposé (H).

Panier supérieur
Suggestions pour le chargement du lave-vaisselle

Chargez le panier supérieur avec les assiettes à dessert, les tasses, les verres, etc.

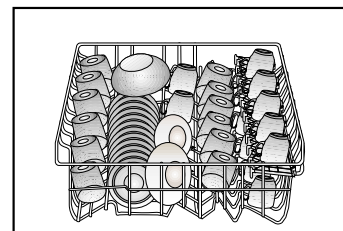

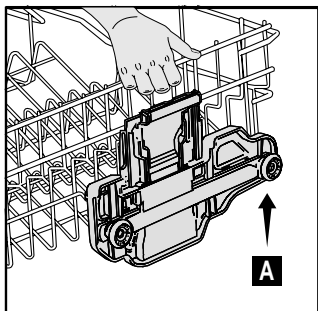

Panier supérieur avec réglage variable de la hauteur (certains modèles)

Le panier supérieur est équipé d'un mécanisme de levage qui vous permet de modifier la hauteur du panier même s'il est complètement chargé et sans avoir à le retirer du lave-vaisselle.

La hauteur du panier supérieur a été réglée en usine sur la position la plus basse. Pour soulever le panier supérieur en position « haute » (A), tenez-le d'une main et tirez-le vers le haut avec précaution. Pour soulever le côté opposé du panier, tenez-le et tirez-le de la même manière (A).

Pour abaisser le panier supérieur, tenez le levier du panier d'un côté et abaissez précautionneusement le panier sans relâcher le levier (B). Répétez cette procédure avec le levier sur le côté opposé du panier. Veillez à ce que les deux leviers soient à la même hauteur.

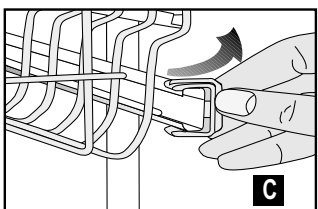
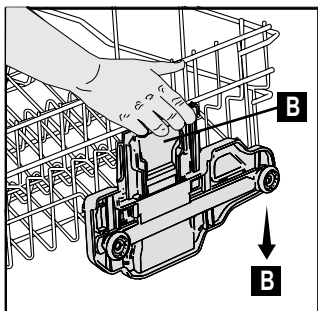

Réglage de la hauteur avec un panier vide

Sur ce modèle, vous pouvez régler la hauteur du panier supérieur grâce aux roulettes montées à deux hauteurs différentes. Ouvrez les loquets situés sur les rails gauche et droit du panier supérieur en les tournant vers l'extérieur (C).

Retirez complètement le panier (D).

Remettez le panier sur les rails à la hauteur souhaitée (E).

Remettez les loquets en place.

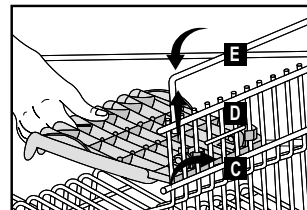
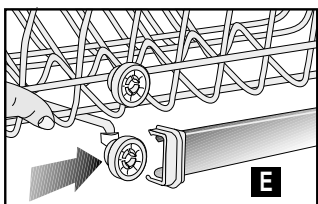
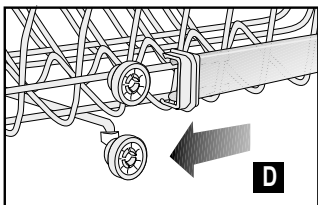

Étagère (en fonction du modèle)

En fonction de la taille des verres et des tasses, vous pouvez ajuster la hauteur des étagères (C D E).

7 Procédure de nettoyage du lave-vaisselle

Le nettoyage de votre appareil à intervalle régulier garantit sa longue durée de vie et réduit le risque de problèmes récurrents.

⚠ Avertissement

Débranchez toujours l'appareil de l'arrivée d'eau avant de procéder au nettoyage.

Utilisez un dégraissant ménager doux pour nettoyer l'extérieur de l'appareil et les joints de la porte.

Ne nettoyez le panneau de commande qu'avec un chiffon humide et de l'eau claire.

Nettoyage des filtres

Nettoyez les filtres et les bras d'aspersion régulièrement. Un appareil sale aura un effet négatif sur les résultats du lavage.

- 1 Filtre principal
- 2 Filtre à gros grains
- 3 Micro-filtre

1. Retirez le panier inférieur de l'appareil.
2. Tournez le filtre à gros grains vers la droite et retirez-le en le tirant vers le haut (A).
3. Retirez le filtre principal (B).
4. Appuyez sur les deux languettes du filtre et retirez le micro-filtre (C).
5. Nettoyez complètement les filtres à l'eau courante. Utilisez une brosse si nécessaire.
6. Remettez le filtre principal en place.
7. Remettez le micro-filtre et le filtre à gros grains dans le filtre principal. Tournez-le dans le sens des aiguilles d'une montre jusqu'à ce que vous entendiez un déclic.

⚠ Avertissement

N'utilisez pas votre lave-vaisselle sans filtre.

Vérifiez que les filtres sont correctement installés.

Nettoyez les filtres régulièrement.

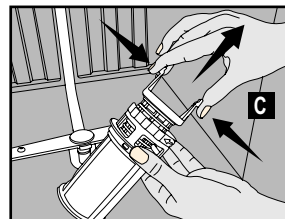
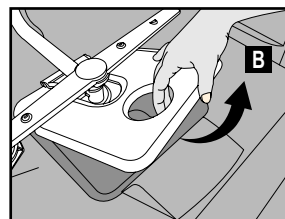
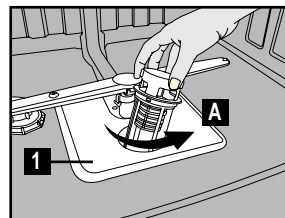
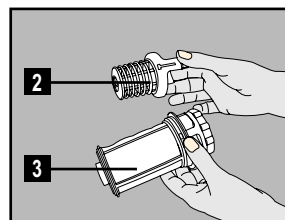

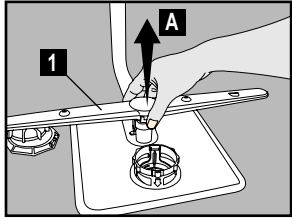

Nettoyage des bras d'aspersion

Les impuretés et les résidus de calcium peuvent boucher les buses des bras d'aspersion. C'est pourquoi, vous devez régulièrement vérifier les buses de pulvérisation.

- 1 Bras d'aspersion inférieur
- 2 Bras d'aspersion supérieur

1. Retirez le panier inférieur de l'appareil.
2. Enlevez le bras d'aspersion inférieur en le tirant vers le haut (**A**).
3. Desserrez la vis de fixation du bras d'aspersion supérieur et ôtez le bras d'aspersion (**B**).
4. Nettoyez les bras d'aspersion à l'eau courante.
5. Remettez les bras d'aspersion en place.

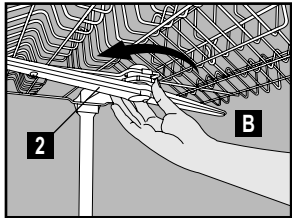

- ⚠ Avertissement**
Vérifiez que les vis de fixation sont correctement serrées.

Nettoyage de la cartouche de filtre dans le tuyau d'arrivée d'eau (en fonction du modèle)

Les dépôts d'impuretés dans les tuyaux d'eau sont prévenus à l'aide d'un filtre placé dans le tuyau d'arrivée d'eau. Vérifiez de temps en temps le filtre et l'arrivée d'eau.

1. Fermez le robinet d'eau et dévissez le tuyau d'arrivée d'eau.
2. Retirez le filtre et nettoyez-le à l'eau courante.
3. Remettez en place le filtre propre.
4. Fixez le tuyau d'arrivée d'eau sur le robinet d'eau.

8 Dépannage

Que faire si le lave-vaisselle ne fonctionne pas ?

- L'appareil est-il branché ?
- Tous les fusibles sont-ils opérationnels ?
- L'arrivée d'eau est-elle complètement ouverte ?
- La porte du lave-vaisselle est-elle correctement fermée ?
- Avez-vous appuyé sur le bouton **On/Off** ?
- Les filtres sont-ils encrassés ?

8 Fonctionnement et configuration de l'écran multifonction

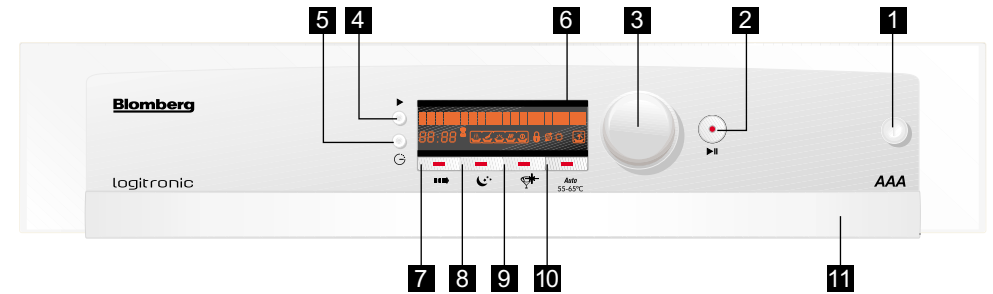

- 1 Bouton On/Off
- 2 Bouton Start/Stop
- 3 Molette de sélection du programme
- 4 Bouton de programmation
- 5 Temporisateur
- 6 Écran multifonction
- 7 Bouton Lavage rapide
- 8 Bouton Lavage nocturne
- 9 Bouton Séchage cristal
- 10 Bouton « Autosense »
- 11 Poignée

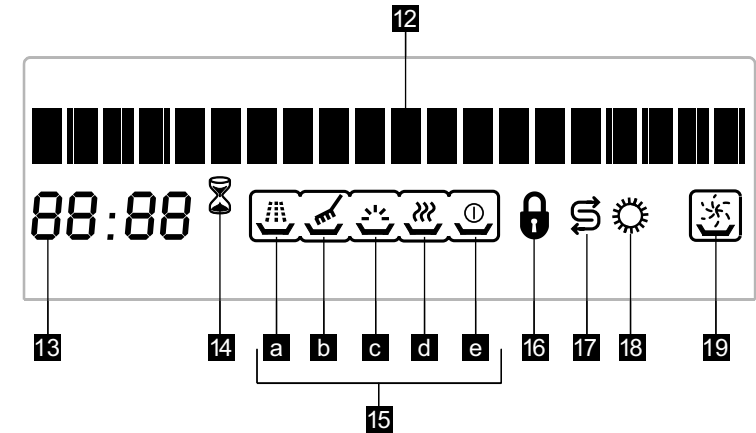

- 12 Ligne de texte à l'écran
- 13 Affichage du temps restant/démarrage retardé
- 14 Indicateur de démarrage retardé actif
- 15 Indicateurs de progression
- 16 Indicateur de verrouillage enfant
- 17 Indicateur de sel
- 18 Indicateur de produit de rinçage
- 19 Indicateur des performances variables du moteur (programme de lave mixte)
- a Prélavage
- b Lavage
- c Rinçage
- d Séchage
- e Fin

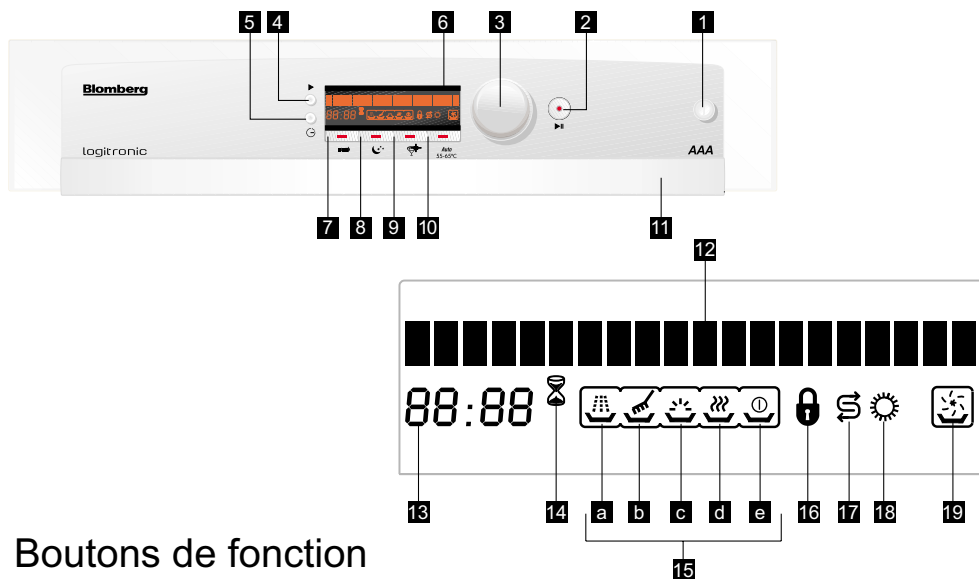

Boutons de fonction

Bouton On/Off 1

Utilisez ce bouton pour mettre en marche/arrêter le lave-vaisselle. Lorsque vous mettez le lave-vaisselle en marche, le dernier programme sélectionné s'affiche sur l'écran multifonction.

Bouton Start/Stop 2

Utilisez ce bouton pour exécuter le programme sélectionné. L'indicateur lumineux se trouvant sur le bouton s'allume. Arrêtez le programme à l'aide du bouton Start/Stop si vous souhaitez ouvrir la porte alors que le lave-vaisselle est en marche.

Molette de sélection du programme 3

Utilisez cette molette pour sélectionner le programme qui vous convient. Son nom s'affiche sur l'écran multifonction. Cette molette vous permet également de régler le démarrage retardé souhaité.

Bouton de programmation 4

Utilisez ce bouton pour accéder au programme « Réglages » et aux divers éléments de menu qu'il contient.

Démarrage retardé 5

Ce bouton vous permet de retarder l'heure de démarrage d'un programme de 24 heures maximum.

Bouton Lavage rapide 7

Cette option vous permet de réduire la durée du programme sélectionné. Le lave-vaisselle utilise une pression d'eau plus élevée et consomme moins d'eau et d'énergie.

Bouton Lavage nocturne 8

Vous pouvez utiliser cette option pour réduire le bruit du programme sélectionné. L'appareil utilise alors une pression d'eau moins élevée. Vous pouvez également sélectionner ce programme pour les ustensiles plus fragiles.

Bouton Séchage cristal 9

Cette option vous permet d'augmenter le temps de séchage pour obtenir un effet « cristal ».

Bouton « Autosense » 10

Vous pouvez utiliser ce bouton pour sélectionner le programme « Autosense ». Ce programme ajuste la température et la durée de lavage, de même que la consommation d'eau et d'énergie au niveau de saleté.

Utilisation du lave-vaisselle

- Ouvrez le robinet d'eau et branchez l'appareil.
- Ouvrez la porte et chargez le lave-vaisselle. Vérifiez que les deux bras d'aspersion inférieur et supérieur peuvent bouger librement.
- Ajoutez la quantité appropriée de détergent dans le distributeur de détergent et fermez la porte.
- Utilisez le bouton On/Off pour mettre en marche le lave-vaisselle.
- Vérifiez les indicateurs de contrôle de sel (17) et de produit de rinçage (18). Rajoutez du sel et du produit de rinçage si nécessaire.
- Utilisez la molette de sélection du programme (3) pour sélectionner le programme de lavage, comme indiqué dans le tableau de programmation (voir page 25). Cette molette tourne dans le sens des aiguilles d'une montre et dans le sens inverse des aiguilles d'une montre.
 - Le temps restant du programme sélectionné s'affiche sur l'écran multifonction 13.
 - Vous pouvez si nécessaire utiliser les boutons des options (7, 8 et 9) pour ajuster le programme de lavage en fonction de vos besoins.
- Utilisez le bouton Start/Stop 2 pour exécuter le programme.

⚠ Important

Évitez d'ouvrir la porte pendant le processus de lavage. Cette action interrompt le processus de lavage et de la vapeur chaude s'échappe. Fermez la porte pour continuer le programme.

- Une fois le programme de lavage terminé, « Fin » apparaît sur l'écran multifonction et le symbole correspondant 15 c s'allume. L'indicateur de temps restant affiche désormais 00:00.
- Arrêtez l'appareil en appuyant sur le bouton On/Off 1.
- Fermez le robinet d'eau et débranchez l'appareil de la prise secteur.
- Laissez la vaisselle refroidir pendant 15 minutes, la porte ouverte. Déchargez la vaisselle en commençant par le panier inférieur.

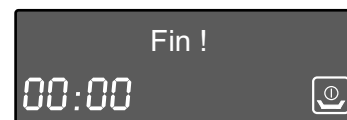

Sélection du programme

Une fois l'appareil en marche, sélectionnez le programme qui vous convient en fonction du niveau de saleté à l'aide de la molette de sélection du programme **3** ou sélectionnez tout simplement le programme « Autosense » **10**. Utilisez le bouton Start/Stop **2** pour démarrer le programme affiché sur l'écran multifonction.

L'écran multifonction présente le temps restant du programme sélectionné **13**. La durée du programme peut varier en fonction de la température de la pièce, de la température de l'eau du robinet et de la quantité de vaisselle. Vous pouvez également ajuster le temps restant alors que le programme est en cours.

Boutons des options

Les divers programmes de lavage sont adaptés en fonction des paramètres suivants : niveau de saleté, quantité de vaisselle et type de vaisselle. Vous pouvez utiliser les boutons des options pour adapter les programmes en fonction de vos besoins. De cette manière, vous pouvez économiser du temps, de l'argent et de l'électricité. Par exemple :

- Utilisez le bouton Lavage rapide **7** pour réduire la durée du programme sélectionné si votre vaisselle n'est que légèrement sale. Cette option permet notamment à votre lave-vaisselle d'appliquer une pression plus élevée tout en consommant approximativement 25 % moins d'eau et d'électricité.
- Utilisez le bouton Lavage nocturne **8** pour faire fonctionner le lave-vaisselle de nuit si vous souhaitez profiter des tarifs énergétiques plus avantageux la nuit ou disposer d'une vaisselle propre dès la première heure de la journée. Cette option réduit la pression de l'eau : le lave-vaisselle est ainsi moins bruyant et consomme moins d'électricité. Vous pouvez également opter pour cette fonction si vous souhaitez laver des ustensiles plus fragiles.

Le tableau suivant présente les options disponibles pour chaque programme. Si une option particulière n'est pas disponible pour le programme sélectionné, l'écran multifonction l'indique.

Programme	Options disponibles		
	Lavage rapide	Lavage nocturne	Séchage cristallin
Prélavage	✘	✘	✘
Mini 35°C	✘	✘	✓
Délicat 40°Ct	✓	✓	✓
Économique 50°C	✘	✘	✘
Bio 55°C	✓	✓	✓
Intensif 70°C	✓	✓	✓
Hygiène+ 70°C	✘	✘	✘
Lavage mixte	✓	✓	✓
Auto 55°C - 65°C	✘	✘	✘

✘ = non disponible ✓ = disponible

Pour ajouter une option au programme :

1. Sélectionnez un programme avec la molette de sélection du programme **3** ou le programme « Autosense » avec le bouton **10**.
2. Utilisez les boutons des options **7**, **8** et **9** pour sélectionner l'option qui vous convient. L'indicateur lumineux du bouton concerné et le symbole correspondant à l'écran s'allument.
3. Utilisez le bouton Start/Stop pour démarrer le programme.

Vous ne pouvez pas sélectionner simultanément les options Lavage rapide et Lavage nocturne car elles s'annulent. Seule la dernière option sélectionnée est activée. Vous pouvez savoir quelle option est activée grâce à l'indicateur lumineux du bouton et au symbole visible à l'écran. Appuyer de nouveau sur le bouton annule la sélection et le symbole correspondant s'éteint.

Démarrage retardé

Ce bouton vous permet de retarder l'heure de démarrage d'un programme de 24 heures maximum. Vous ne pouvez activer cette option que si le programme n'a pas encore démarré.

Sélectionnez le programme qui vous convient avec la molette de sélection du programme **3** ou le programme « Autosense » **10**.

Appuyez sur le bouton Démarrage retardé **5**. Le symbole correspondant **12** (un sablier) s'allume brièvement sur l'écran multifonction.

Vous pouvez à présent utiliser la molette de sélection du programme **3** pour sélectionner le démarrage retardé souhaité qui s'affiche à l'écran **13**. Vous pouvez tourner la molette de sélection du programme dans le sens des aiguilles d'une montre et dans le sens inverse des aiguilles d'une montre.

Utilisez le bouton Start/Stop **2** pour activer la pré-sélection de la durée. Le temps restant et le sablier s'affichent en mode « anomalie » jusqu'à ce que le programme commence. Une fois l'heure programmée atteinte, le programme sélectionné démarre automatiquement et l'écran présente le temps restant.

Vous pouvez également modifier l'heure de démarrage retardé après avoir activé cette fonction :

Pour ce faire, appuyez tout d'abord sur le bouton Start/Stop **2**. Dans le cas contraire, le message « Départ diff. en cours » apparaît sur l'écran multifonction et vous ne pouvez effectuer aucune modification. Appuyez sur le bouton Start/Stop désactive la fonction de démarrage retardé. Appuyez à présent sur le bouton Démarrage retardé **5**, puis tournez la molette de sélection du programme **3** dans le sens des aiguilles d'une montre ou dans le sens inverse des aiguilles d'une montre pour réduire ou prolonger le délai de démarrage retardé. Appuyez sur le bouton Start/Stop pour réactiver le démarrage retardé.

Verrou enfant

Le programme peut être verrouillé alors que l'appareil est en marche.

Activez le verrou enfant en appuyant simultanément sur le bouton de programmation **4** et le bouton Démarrage retardé **5** pendant environ 3 secondes. Le symbole correspondant **16** s'affiche sur l'écran multifonction.

Répétez la procédure pour désactiver le verrou enfant. Ce mécanisme de verrouillage est automatiquement désactivé à la fin du programme. Le symbole lumineux s'éteint également.

⚠ Le verrou ne verrouille pas la porte, mais empêche simplement de modifier le programme.

Modification du programme

Si vous souhaitez modifier un programme ou une option tandis que le démarrage retardé est actif ou après le démarrage du programme, appuyez sur le bouton Start/Stop **2**. Le démarrage retardé est ainsi désactivé. Vous pouvez à présent utiliser la molette de sélection du programme **3** pour sélectionner un autre programme ou une autre option. Utilisez le bouton Start/Stop pour démarrer le nouveau programme. Cependant, le nouveau programme commence au niveau où le programme précédent a été interrompu. Vous pouvez modifier les options pendant la période de démarrage retardé mais pas après le démarrage du programme.

Annulation d'un programme

Pour interrompre un programme ou un délai, appuyez sur la touche Marche/Arrêt **2** pendant environ 5 secondes. Le voyant de la touche clignote et l'écran multifonctions indique "End programme" (Fin du programme). Une fois la procédure d'annulation terminée, l'écran affiche "End" (Fin). Si vous souhaitez à présent sélectionner une nouvelle programmation ou fonction, elle commencera au début, et non pas au cycle où le programme précédent a été arrêté.

⚠ En fonction du stade où vous interrompez le programme de lavage, il peut rester du détergent ou du produit de rinçage sur la vaisselle.

Affichage de la progression du programme

L'écran multifonction indique le niveau atteint par le programme actuel. Les indicateurs d'état **15** utilisent les symboles **a** - **e** pour indiquer les différentes séquences du programme démarrées et terminées. Seules les séquences du programme terminées s'affichent.

Le programme sélectionné n'est terminé qu'une fois que le symbole **15 e** s'allume, que le temps restant a atteint « 00:00 » et que « Fin » s'affiche sur l'écran multifonction. En outre, le lave-vaisselle émet une mélodie de 2 minutes à la fin du programme (à moins que vous n'ayez désactivé cette option ; Volume = 0). Ce signal s'arrête à l'ouverture de la porte ou si vous appuyez sur un bouton (hormis le bouton Start/Stop).

⚠ Dans le cas du programme Mini 30', la vaisselle est séchée par sa propre chaleur résiduelle et l'indicateur d'état du séchage ne s'allume pas. Le programme n'est terminé qu'une fois que les indicateurs décrits ci-dessus apparaissent sur l'écran multifonction.



Indicateurs de sel et du produit de rinçage

Lorsque les indicateurs de sel **17** et de produit de rinçage **18** s'allument, vous devez remplir le réservoir correspondant.



Avertissements

Le lave-vaisselle peut afficher divers avertissements pendant le cycle de lavage.

Retirez le filtre et nettoyez-le à l'eau courante. Après la remise en place du filtre, redémarrez le programme.

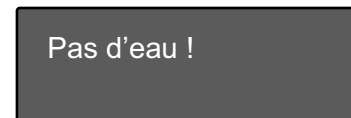

1. Vérifiez si l'arrivée d'eau a été coupée.
2. Vérifiez que le robinet d'eau est ouvert.
3. Si l'arrivée d'eau est coupée et que le robinet d'eau n'a pas été fermé accidentellement, veuillez appeler le SAV.



Si cet indicateur apparaît sur l'écran multifonction, veuillez contacter le SAV (les informations requises figurent sur la garantie).

Arborescence du menu

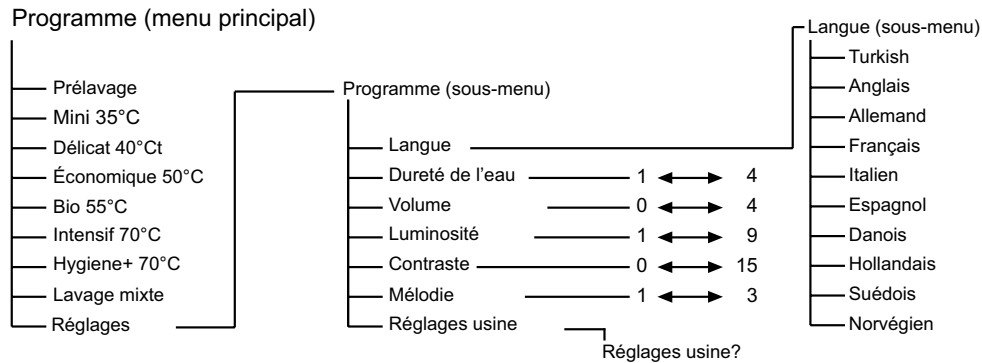

Réglages

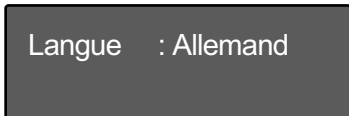
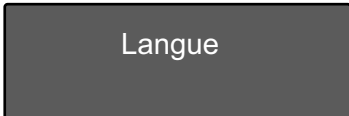
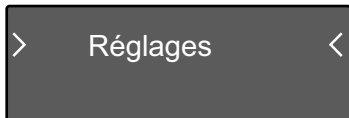

Vous pouvez utiliser le programme « Réglages » pour sélectionner la langue, la dureté de l'eau, le niveau sonore du signal, la luminosité, le contraste et la mélodie du signal ou pour restaurer les réglages usine par défaut du lave-vaisselle.

Accès au programme « Réglages » :

1. Utilisez le bouton On/Off **1** pour allumer l'appareil.
2. Tournez la molette de sélection du programme **3** jusqu'à ce que « Réglages » apparaisse sur l'écran multifonction.
3. Pour accéder au programme, appuyez sur le bouton de programmation **4**.
4. Pour quitter le programme, appuyez sur le bouton Démarrage retardé **5**.

Une fois dans le menu « Réglages » :

1. Appuyez sur la molette de sélection du programme **3** jusqu'à ce que l'élément de menu qui vous intéresse (langue, dureté de l'eau, volume, luminosité, contraste ou mélodie) s'affiche.
2. Utilisez le bouton de programmation **4** pour accéder au sous-menu approprié.
3. Dans le sous-menu, tournez la molette de sélection du programme **3** jusqu'à ce que le réglage/la sélection qui vous convient s'affiche.
4. Appuyez sur le bouton programmation **4** pour valider ce réglage.
5. Utilisez le bouton Démarrage retardé **5** pour quitter le programme.

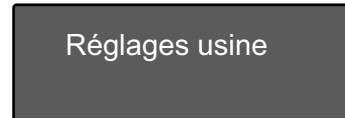

Vous pouvez sélectionner l'une des 9 langues suivantes en plus de l'allemand dans le programme Langue : turc, anglais, français, italien, danois, hollandais, suédois ou norvégien.

Utilisez le programme **Dureté de l'eau** pour régler l'un des quatre niveaux de dureté sur le lave-vaisselle : 1 (très douce), 2 (douce), 3 (moyenne) et 4 (dure). Pour obtenir des résultats de nettoyage et de séchage optimaux, vous devez régler sur votre lave-vaisselle la dureté de l'eau conformément à celle de votre commune. Pour ce faire, reportez-vous à la section « Adoucissement de l'eau » (page 6).

Utilisez le programme **Volume** pour sélectionner l'un des cinq niveaux de signal sonore pour le signal indiquant la fin du programme de lavage : 0 (désactivé), 1 (très faible), 2 (faible), 3 (moyen) et 4 (fort).

Réglez la **luminosité** de l'écran multifonction (paramètre de 1 à 9) avec le programme Luminosité.

Réglez le **contraste** de l'écran multifonction (paramètre de 0 à 15) avec le programme Contraste.

Utilisez le programme **Mélodie** pour sélectionner l'une des trois mélodies indiquant la fin du programme de lavage.

Utilisez le programme Réglages usine pour restaurer les paramètres usine du lave-vaisselle :

1. Sélectionnez « Réglages usine » dans le sous-menu « Réglages » à l'aide de la molette de sélection du programme **3**.
2. Pour accéder au programme, appuyez sur le bouton de programmation **4**.
3. Appuyez sur le bouton programmation **4** pour confirmer votre souhait de restaurer tous les réglages usine.
4. Appuyez sur Démarrage retardé **5** pour quitter le programme.

Les réglages usine sont :
langue = anglais, dureté de l'eau = 3, volume = 3,
luminosité = 7, contraste = 5 et mélodie = 3.

TABLEAU DE PROGRAMMATION

Programme	Prélavage	Mini programme	Programme vaisselle fragile	Économique
Numéro du programme	1	2	3	Référence 4 **
Nom du programme	Prélavage	Mini	Délicat	Économique
Température de nettoyage	-	35°C	40°C	50°C
Adapté à	Vaisselle sale à laver ultérieurement	Assiettes à café et à dessert contenant des restes non séchés	Verres, assiettes à café et à dessert contenant des restes non séchés	Vaisselle normalement sale contenant des restes (féculents) non séchés
Niveau de saleté	-	faible	faible	Moyen
Détergents A = 25 cm³ / 15 cm³ B = 5 cm³	Ne pas utiliser liquide de lavage	A	A	A+B
Séquence du programme (sans option)	Prélavage ▼ Fin	Lavage à 35°C ▼ Rinçage à l'eau froide ▼ Rinçage ▼ Séchage ▼ Fin	Prélavage ▼ Lavage à 40°C ▼ Rinçage à l'eau froide ▼ Rinçage ▼ Séchage ▼ Fin	Lavage à 50°C ▼ Rinçage à l'eau froide ▼ Rinçage ▼ Séchage ▼ Fin
Durée (mn)	15	30	73	163
Eau (l)	4	10,4	13,4	9
Énergie (kWh)	-	0,70	0,88	1,05

Options	-	-	Séchage cristal	Lavage rapide	Lavage nocturne	Séchage cristal	-
Températures de lavage (°C)	-	-	35-65	40-60	45-60	40-65	48°C-60°C
Durée (mn)	-	-	41	54	85	82	
Eau (l)	-	-	10,4	10,2	12,8	13,4	
Énergie (kWh)	-	-	0,93	0,91	0,92	0,98	

Programme bio	Programme Intensif	Hygiène programme	Programme Lavage mixte	Programme « Autosense »
5	6	7	8	9
Bio	Intensif	Hygiène+	Lavage mixte	Autosense
55°C	70°C	70°C	70°C	55°C-65°C
Vaisselle normalement sale contenant des restes non séchés	Vaisselle très sale contenant des restes séchés	Vaisselle contenant des restes séchés particulièrement tenaces ; vaisselle nécessitant un nettoyage à une température élevée (de façon inhabituelle)	Ustensiles fragiles comme les verres dans le panier supérieur ; marmites et casseroles dans le panier inférieur pour un lavage plus intensif	Vaisselle normalement sale contenant des restes séchés
Moyen	Élevé	Élevé	Moyen	Moyen à élevé
A+B	A+B	A+B	A+B	A
Prélavage ▼ Lavage à 55°C ▼ Rinçage à l'eau froide ▼ Rinçage ▼ Séchage ▼ Fin	Prélavage à 45°C ▼ Lavage à 70°C ▼ Rinçage à l'eau froide ▼ Rinçage à 45°C ▼ Rinçage ▼ Séchage ▼ Fin	Prélavage à 50°C ▼ Lavage à 70°C ▼ Rinçage à l'eau froide ▼ Rinçage à 50°C ▼ Rinçage ▼ Séchage ▼ Fin	Prélavage ▼ Lavage à 70°C ▼ Rinçage à l'eau froide ▼ Rinçage ▼ Séchage ▼ Fin	La séquence du programme est ajustée en fonction de la quantité de saleté
103	131	124	132	112-160
13,4	18,8	17,8	18,6	10,2-19,6
1,19	1,73	1,87	1,77	1,18-1,60

Lavage rapide	Lavage nocturne	Séchage cristal	Lavage rapide	Lavage nocturne	Séchage cristal	-	Lavage rapide	Lavage nocturne	Séchage cristal	-
55-65	60-65	55-65	70-68	70-68	70-68	-	70-70	70-70	70-70	-
77	122	109	99	159	136	-	97	160	137	-
10,2	13,0	13,4	15,0	18,6	18,8	-	15,2	17,6	18,6	-
1,20	1,27	1,19	1,65	2,10	1,73	-	1,62	2,00	1,77	-

Les valeurs de consommation indiquées dans le tableau ont été déterminées dans des conditions standard. Des différences peuvent cependant se produire dans la pratique.

** Programme de référence des organismes de test

Les tests conformément à la norme EN 50242 doivent être réalisés dans les conditions suivantes : réservoir à sel plein d'adoucisseur d'eau, réservoir plein de produit de rinçage et programme de test.

9 Dépannage :

Que faire si le lave-vaisselle ne fonctionne pas

- Vérifiez que la prise secteur est correctement branchée.
- Tous les fusibles sont-ils opérationnels ?
- L'arrivée d'eau est-elle complètement ouverte ?
- La porte du lave-vaisselle est-elle correctement fermée ?
- Avez-vous appuyé sur le bouton On/Off ?
- Le filtre de l'arrivée d'eau et du lave-vaisselle est-il encrassé ?

Le nettoyage ne donne pas de résultats satisfaisants



La vaisselle n'est pas lavée correctement

Causes possibles

- Chargement inapproprié.
- Mauvaise sélection de programme.
- Les bras d'aspersion ne tournent pas.
- Les filtres sont encrassés.
- Les filtres ne sont pas placés dans la bonne position.
- Les buses des bras d'aspersion sont encrassées.
- Les paniers sont surchargés.
- Le détergent est humide ou agglutiné.
- Trop peu de détergent.
- Trop peu de produit de rinçage.
- Le couvercle du distributeur de détergent est resté ouvert.
- Les couverts sont de mauvaise qualité.

Solution

- Chargez le lave-vaisselle tel que suggéré dans le mode d'emploi.
- Sélectionnez un programme qui lave à des températures plus élevées ou qui dure plus longtemps.
- Vérifiez que les bras d'aspersion bougent librement.
- Nettoyez tous les épurateurs et filtres tel que décrit dans le mode d'emploi.
- Vérifiez que tous les épurateurs et filtres sont placés dans la bonne position.
- Nettoyez les bras d'aspersion tel qu'indiqué dans le mode d'emploi.
- Ne surchargez pas les paniers.
- Stockez les détergents dans un endroit sec. Fermez le couvercle du réservoir précautionneusement.
- Augmentez la quantité de détergent suivant le tableau de programmation.
- Augmentez la quantité de produit de rinçage/remplissez le distributeur de produit de rinçage.
- Vérifiez toujours que vous avez fermé le couvercle du distributeur après avoir versé du détergent.
- Les couverts de ce type ne sont pas prévus pour un lavage au lave-vaisselle.

La vaisselle n'est pas séchée correctement

Causes possibles

- Chargement inapproprié.
- Produit de rinçage insuffisant.
- La vaisselle est retirée prématurément.
- Mauvaise sélection de programme.
- Les couverts sont de mauvaise qualité.



Résolution

- Chargez le lave-vaisselle tel que suggéré dans ce mode d'emploi.
- Augmentez la quantité de produit de rinçage/remplissez le distributeur de produit de rinçage.
- Ne videz pas le lave-vaisselle juste après le lavage. Ouvrez doucement la porte afin que la vapeur puisse s'évacuer. Commencez à décharger le lave-vaisselle lorsque la vaisselle est tiède. Commencez par vider le panier inférieur, afin que l'eau ne goutte pas de la vaisselle placée dans le panier supérieur.
- Avec les programmes courts, la température de lavage et les performances de nettoyage sont moins élevées. Choisissez un programme ayant une durée de lavage plus longue.
- La vidange de l'eau est plus difficile avec ces ustensiles. Les couverts ou la vaisselle de ce type ne sont pas adaptés au lavage au lave-vaisselle.

Thé, café et autres tâches

Causes possibles

- Mauvaise sélection de programme.
- Le détergent est humide ou agglutiné.
- Les couverts sont de mauvaise qualité.



Résolution

- Sélectionnez un programme qui lave à des températures plus élevées ou qui dure plus longtemps.
- Les agents de blanchiment contenus dans les produits de nettoyage perdent de leur efficacité lorsqu'ils sont stockés dans de mauvaises conditions. Stockez les détergents dans un endroit sec. Fermez le couvercle du réservoir précautionneusement.
- Le nettoyage de ces ustensiles est rendu difficile par la structure de leur surface. Les couverts ou la vaisselle de ce type ne sont pas adaptés au lavage au lave-vaisselle.

Traînes de calcium, présence d'un « voile » sur la vaisselle

Causes possibles

- Produit de rinçage insuffisant.

Résolution

- Augmentez la quantité de produit de rinçage/remplissez le distributeur de produit de rinçage.

- La dureté de l'eau n'a pas été correctement sélectionnée. Trop peu de sel est utilisé.

- Manque de sel.

- Comparez les valeurs réglées avec celles fournies par votre compagnie des eaux locale.

- Assurez-vous que le couvercle du réservoir à sel est correctement fermé. Utilisez l'entonnoir fourni pour verser le sel spécial. Lancez le pré-lavage juste après avoir versé le sel. Une fois le programme terminé, vérifiez si le couvercle a pu s'ouvrir.

Odeur

Causes possibles

- Odeur du neuf.
- Les filtres sont encrassés.
- La vaisselle reste plusieurs jours dans l'appareil sans être lavée.

Résolution

- L'odeur du neuf disparaît après quelques lavages.
- Nettoyez tous les épurateurs et filtres tel que décrit dans ce mode d'emploi.
- Passez-la sous l'eau courante pour la nettoyer et exécutez le programme de pré-lavage tous les 2 jours sans détergent. Fermez la porte pour éviter la prolifération des odeurs.



Causes possibles

- Utilisation d'une dose de détergent trop importante alors que la dureté de l'eau est faible. Température de nettoyage trop élevée.



Présence d'un « voile » ou dépôt bleuté sur les verres (corrosion du verre)

Résolution

- Choisissez un programme à faible température et ajoutez une quantité plus petite de détergent. Comparez de nouveau la dureté de l'eau réglée avec les valeurs fournies par votre compagnie des eaux locale.

Tâches de rouille, destruction de la surface

Causes possibles

- Le couvercle du réservoir à sel n'est pas fermé correctement.

Résolution

- Le sel peut attaquer les surfaces métalliques et provoquer l'apparition de rouille.
- Assurez-vous que le couvercle du réservoir à sel est correctement fermé. Utilisez l'entonnoir fourni pour verser le sel spécial. Lancez le pré-lavage juste après avoir versé le sel. Une fois le programme terminé, vérifiez si le couvercle a pu s'ouvrir.

- Des restes de nourriture sont restés trop longtemps sur la vaisselle.
- L'appareil n'est pas correctement relié à la terre.
- Service de couverts en acier inoxydable de mauvaise qualité.
- Ustensile portant des traces de rouille

- Passez-la sous l'eau courante pour la nettoyer et exécutez le programme de prélavage avec un intervalle de 2 jours sans détergent.
- Vérifiez la prise de terre du système. L'électricité statique peut circuler via les surfaces métalliques et provoquer des dommages irréparables.
- L'apparition de rouille sur certains ustensiles ne peut être évitée. Les couverts ou la vaisselle de ce type ne sont pas adaptés au lavage au lave-vaisselle.
- Les ustensiles rouillés peuvent « contaminer » d'autres ustensiles. Les couverts ou la vaisselle de ce type ne sont pas adaptés au lavage au lave-vaisselle.



Des résidus de détergent restent dans le distributeur

Causes possibles

- Humidité dans le distributeur de détergent.
- Le détergent reste trop longtemps dans le distributeur du lave-vaisselle.
- Le couvercle du distributeur de détergent ne s'ouvre pas.
- Le détergent est humide ou agglutiné.
- Les buses des bras d'aspersion sont encrassées.

Résolution

- Vérifiez que le distributeur de détergent est sec avant de le remplir.
- Versez le détergent juste avant le lavage.
- Lors du chargement du lave-vaisselle, veillez à vous assurer de ne pas laisser le couvercle ouvert accidentellement.
- Stockez les détergents dans un endroit sec. Fermez le couvercle du réservoir précautionneusement.
- Nettoyez les bras d'aspersion tel qu'indiqué dans le mode d'emploi.



Éclaircissement des décorations

Causes possibles

- Éclaircissement des décorations sur le verre et la porcelaine.

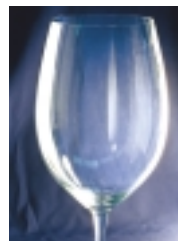

Résolution

- Les verres, la porcelaine et les couverts de ce type ne sont pas prévus pour un lavage au lave-vaisselle.

Vaisselle rayée

Causes possibles

- Ustensiles en ou contenant de l'aluminium.
- Le couvercle du réservoir à sel n'est pas fermé correctement.
- La dureté n'a pas été correctement sélectionnée. Trop peu de sel est utilisé.
- Les détergents sont stockés dans de mauvaises conditions.
- Les paniers sont surchargés.

Résolution

- Les couverts et la vaisselle de ce type ne sont pas adaptés au lavage au lave-vaisselle.
- Assurez-vous que le couvercle du réservoir à sel est correctement fermé. Utilisez l'entonnoir fourni pour verser le sel spécial. Lancez le prélavage juste après avoir versé le sel. Une fois le programme terminé, vérifiez si le couvercle a pu s'ouvrir.
- Comparez les valeurs réglées avec celles fournies par votre compagnie des eaux locale.
- Le stockage des détergents ne doit pas excéder 2 mois. Stockez les détergents dans un endroit sec. Fermez le couvercle du réservoir précautionneusement.
- Veillez à ce que les verres et la vaisselle ne se touchent pas. Dans le cas contraire, il pourrait y avoir frottement lors du lavage, engendrant des rayures.



Vaisselle cassée

Causes possibles

- Chargement inapproprié
- Les paniers sont surchargés.



Résolution

- Chargez le lave-vaisselle tel que suggéré dans ce mode d'emploi.
- Ne surchargez pas les paniers à vaisselle. Le frottement de la vaisselle peut la casser.

Mousse

Causes possibles

- la vaisselle a été prélavée à la main avec une grande quantité de produit vaisselle.
- Le produit de rinçage a coulé accidentellement dans l'appareil.
- Le couvercle du distributeur de produit de rinçage n'était pas fermé.



Résolution

- La vaisselle n'a pas besoin d'être prélavée. Vous pouvez nettoyer rapidement la vaisselle au moyen d'une lavette ou la passer sous l'eau courante.
- Si le produit de rinçage a coulé lors du remplissage, nettoyez-le à l'aide d'une serviette en papier ou d'une éponge.
- Veillez toujours à ce que le couvercle soit fermé après avoir rempli le distributeur de produit de rinçage.

De l'eau reste à l'intérieur de l'appareil après le cycle de rinçage

Causes possibles

- Les filtres sont encrassés.
- Le tuyau de vidange est plié. Le tuyau d'évacuation est bouché ou plié.

Résolution

- Nettoyez tous les épurateurs et filtres tel que décrit dans ce mode d'emploi.
- Assurez-vous que le tuyau d'évacuation est correctement mis en place.

10 Technical Specifications

Capacité de chargement	12
Pression de l'eau admissible	0,3 – 10 bar (= 3 – 100 N/cm ² = 0,01-1,0Mpa)
Branchement électrique	230 Volts, 10 Amps (voir la plaque signalétique)
Puissance	2000 W
Puissance calorifique	1800 W

Comme nous nous efforçons d'améliorer nos produits en permanence, nous pouvons modifier nos spécifications et conceptions sans préavis.

Cet appareil est conforme aux directives de l'union européenne suivantes :

73/23/EC	Directive sur les basses tensions
89/336/EC	Directive sur l'EMV
93/68/EC	Directive sur le marquage CE
DIN EN 50242	Lave-vaisselle électrique à usage domestique
	Procédures de test dans la pratique

11 Sens de montage

Remarques de sécurité pour l'installation

Avant d'installer et d'utiliser l'appareil, vérifiez qu'il n'a pas été endommagé lors du transport. Si l'appareil a été endommagé, veuillez contacter votre fournisseur. Vous ne devez ni installer ni utiliser un appareil endommagé.

Vous devez observer les directives suivantes pour brancher correctement le lave-vaisselle.

- Avant d'utiliser le lave-vaisselle, veuillez vérifier que les informations figurant sur la plaque signalétique sont conformes à votre alimentation électrique (courant et tension électrique).
- Vous ne devez brancher cet appareil que sur une prise de terre appropriée. Vérifiez que l'appareil est mis à la terre conformément aux réglementations en vigueur.
- La prise de terre doit être facilement accessible et à proximité de l'appareil.
- N'utilisez ni rallonge ni plusieurs adaptateurs car ceci pourrait occasionner une surchauffe, voire un incendie.
- Le précâblage ne peut être réalisé que par un électricien qualifié.
- Contrôlez le câble d'alimentation, le tuyau d'arrivée d'eau et le tuyau de vidange. Le remplacement des composants endommagés ne peut être effectué que par un agent du SAV ou un électricien qualifié.

Installation du lave-vaisselle

- Choisissez un emplacement approprié pour le lave-vaisselle. Veillez à ce que l'appareil repose à plat et qu'il soit stable.
- Si le sol est irrégulier, il suffit de régler les pieds à vis de l'appareil. Une fois l'appareil bien stable, il est possible de fermer la porte correctement.
- L'arrivée d'eau et les tuyaux de vidange doivent être installés de sorte de pouvoir bouger librement, afin d'éviter toute torsion ou compression.
- L'appareil ne doit pas être raccordé dans des pièces où la température est inférieure à 0° Celsius.

Raccordement d'eau

- Le lave-vaisselle doit être raccordé à l'eau froide et à l'eau chaude (température maximum de 60° Celsius).
- Le lave-vaisselle ne doit pas être raccordé à des appareils d'eau chaude ouverts ni à des chauffe-eau à flux continu.

Pression de l'eau admissible :

Pression de l'eau admissible la plus faible :
0,3 bar = 3 N/cm² = 30 kPa

Si la pression de l'eau est inférieure à 1 bar, veuillez contacter un technicien.

Pression de l'eau admissible la plus élevée :
10 bar = 100N/cm² = 1MPa

Si la pression de l'eau est supérieure à 10 bar, une soupape de réduction de pression doit être installée (disponible dans les magasins de bricolage).

Raccordez le tuyau d'arrivée d'eau

Veillez à ce que le tuyau d'arrivée d'eau ne soit ni tordu ni comprimé. N'installez pas d'ensemble de tuyaux usés.

Utilisez un connecteur de tuyau à vis pour raccorder le tuyau d'arrivée d'eau à un robinet d'eau avec un filetage extérieur de 3/4.

Si nécessaire, utilisez une cartouche de filtre pour filtrer les dépôts à partir des tuyaux. Vérifiez que les raccords ne fuient pas.

⚠ Attention
Pour des raisons de sécurité, fermez le robinet après chaque processus de rinçage.

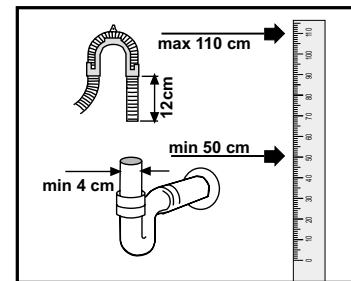
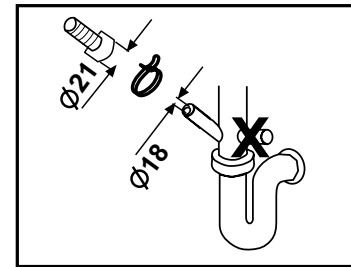
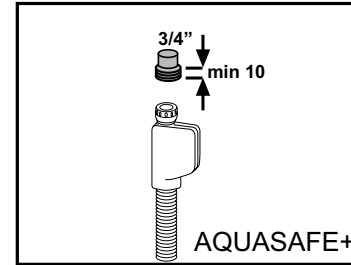
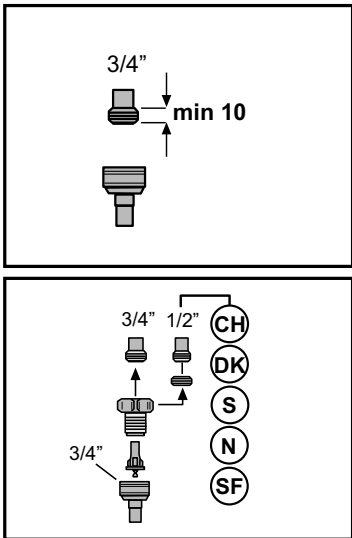

AQUASAFE+ (en fonction du modèle)

Le système Aquasafe+- vous protège des dégâts des eaux pouvant survenir au niveau du tuyau d'arrivée d'eau. Ne plongez pas la cage de soupape du système dans l'eau car elle contient des composants électriques. En cas de dommage, débranchez la prise d'alimentation. Vous ne devez ni raccourcir ni rallonger le raccord de tuyau car il contient des composants et des câbles électriques.

Vidange de l'eau

Raccordement du tuyau de vidange. Veillez à ce que le tuyau d'arrivée d'eau ne soit ni tordu ni comprimé. Vérifiez que le tuyau de vidange est fermement maintenu en place.

Tuyaux d'extension

Si un tuyau d'extension est requis, vous devez utiliser un tuyau de vidange de qualité identique. La longueur maximum ne doit pas excéder 4 m. Dans le cas contraire, le processus de nettoyage de l'appareil peut ne pas être exécuté dans de bonnes conditions.

Raccordement au siphon

La hauteur de vidange doit être comprise entre 50 et 100 cm du sol. Utilisez des colliers de serrage pour fixer les tuyaux de vidange sur le siphon.

Branchement électrique

Veillez vous reporter à la plaque signalétique pour plus d'informations sur le type de courant, la tension secteur et la protection des fusibles. La plaque signalétique se trouve sur la porte de l'appareil, côté intérieur. La prise secteur doit être librement accessible, une fois l'installation terminée. Les câbles d'alimentation et les câbles isolés ne doivent pas être accessibles, une fois l'installation terminée.

12 Maintenance

En cas de défaillance de l'appareil, vérifiez les remarques et les conseils fournis dans le mode d'emploi.

Si cela ne résout pas le problème, n'hésitez pas à contacter le personnel de notre SAV pour bénéficier d'une assistance.